

N° de série _____

Pour toute demande d'information, veuillez indiquer ce numéro de série.



EPSILON

DOSEUSE

GUIDE D'UTILISATION ET D'ENTRETIEN

NOTE: CETTE MACHINE EST POUR USAGE AVEC PÂTE MOLLE

L'utilisation de modèles et / ou accessoires non fabriqués ou fournis par MONO annuler la garantie de la machine



DÉCLARATION DE CONFORMITÉ

Nous déclarons par la présente que cette machine est conforme aux exigences essentielles de santé et de sécurité de :

- La directive 2006/42/CE relative aux machines
- La directive 2014/35/CE relative à la basse tension
- Les exigences de la directive sur la compatibilité électromagnétique 2014/30/UE intégrant les normes
 - o EN 55014-1:2017/A11:2020
 - o EN 55014-2:1997+A1:2001+A2:2008
- La sécurité générale des machines et les normes applicables à la transformation des aliments
- Matériaux et objets destinés à entrer en contact avec des denrées alimentaires - Règlement (CE) n° 1935/2004
- Bonnes pratiques de fabrication des matériaux destinés à entrer en contact avec des denrées alimentaires - Règlement (CE) n° 2023/2006

Signature	
Craig Petherbridge – Responsable qualité	

Date	
-------------	--

Machine Code FG.		N° de série de la machine	
-------------------------	--	----------------------------------	--

Un dossier technique de construction pour cette machine est conservé à l'adresse suivante :

MONO EQUIPMENT

Queensway,
Swansea West Industrial Park,
Swansea
SA5 4EB
Royaume-Uni

MONO EQUIPMENT est un nom commercial d'AFE GROUP Ltd

Enregistré en Angleterre sous le numéro 3872673 Numéro de TVA 923428136

Siège social :
Unit 35, Bryggen Road,
North Lynn Industrial Estate,
Kings Lynn
Norfolk

QD 001

En date du 22/07/2022

Le non respect des instructions relatives au nettoyage et à l'entretien qui sont incluses dans ce livret peut affecter la garantie de cette machine.



L'utilisation de modèles et / ou accessoires non fabriqués ou fournis par MONO annuler la garantie de la machine

SYMBOLES DE SÉCURITÉ

Les symboles de sécurité suivants sont utilisés dans la documentation et le manuel de ce produit (disponibles sur www.monoequip.com).

Avant d'utiliser votre nouvel équipement, lisez attentivement le mode d'emploi et portez une attention particulière aux informations signalées par les symboles suivants.



ATTENTION

Indique une situation dangereuse qui, si elle n'est pas évitée, entraînera la mort ou des blessures graves.



ATTENTION

Indique une situation dangereuse qui, si elle n'est pas évitée, entraînera un choc électrique.



MISE EN GARDE

Indique une situation dangereuse qui, si elle n'est pas évitée, entraînera des blessures mineures ou modérées.

SÉCURITÉ ÉLECTRIQUE ET CONSEILS CONCERNANT LA PROTECTION ÉLECTRIQUE SUPPLÉMENTAIRE:

Les boulangeries commerciales, les cuisines et les zones de restauration sont des environnements dans lesquels les appareils électriques peuvent être situés à proximité de liquides ou fonctionner dans des conditions humides ou à proximité de ceux-ci, ou dans lesquels des mouvements restreints pour l'installation et le service sont évidents.

L'installation et le contrôle périodique de l'appareil ne doivent être effectués que par un électricien qualifié, qualifié et compétent, et raccordés à l'alimentation appropriée adaptée à la charge, comme indiqué sur l'étiquette de données de l'appareil.

L'installation électrique et les connexions doivent répondre aux exigences requises par les réglementations locales en matière de câblage électrique et toutes les consignes de sécurité électrique.

Nous recommandons:

- Protection électrique supplémentaire avec l'utilisation d'un dispositif à courant différentiel résiduel (RCD)

Les appareils à câblage fixe intègrent un interrupteur-sectionneur situé localement, facile d'accès pour la mise hors tension et l'isolation sécurisée. L'interrupteur-sectionneur doit satisfaire aux exigences de la norme CEI 60947.



L'alimentation de cette machine doit être protégée par un dispositif à courant différentiel résiduel 30mA.

1.0	-	INTRODUCTION
2.0	-	DIMENSIONS
3.0	-	CARACTERISTIQUES
4.0	-	SECURITE
5.0	-	INSTALLATION
6.0	-	ISOLATION
7.0	-	GUIDE DE NETTOYAGE
8.0	-	GUIDE D'UTILISATION
9.0	-	PREPARATION AU FONCTIONNEMENT
		<i>9A – INSTALLATION DE LA TREMIE</i>
		<i>9B – INSTALLATION D'UN MODELE</i>
10.0	-	GUIDE D'UTILISATION
1	-	SELECTION DU TYPE DE PRODUIT
2	-	SELECTION DU TYPE DE PRODUIT ENREGISTRE OU CHOISIR UN ESPACE VIDE POUR CREER UN NOUVEAU PROGRAMME
3	-	ECRAN DE L'OPERATEUR
4	-	ECRAN EDITER ET ENREGISTRER
4A	-	CONFIGURATION DES PLATEAUX
5	-	COPIE
6	-	SUPPRESSION
7	-	MOTS DE PASSE
8	-	PARAMETRES D'INGENIERIE
9	-	ECRANS D'INFORMATIONS SUR LES ERREURS
11.0	-	MAINTENANCE
12.0	-	PIECES DE RECHANGE ET ENTRETIEN
13.0	-	LISTE DE PIECES DE RECHANGE
14.0	-	INFORMATIONS ELECTRIQUES

1. INTRODUCTION

EPSILON

- La doseuse de confiserie sur table **EPSILON** innovante occupe moins d'1 mètre carré d'espace pour fonctionner.
- Le système unique de trémie mobile permet de se passer de courroie transporteuse, et il est ainsi possible de charger et de décharger les plateaux de la manière la plus ergonomique qui soit : directement à l'avant.

Il est possible de faire passer **l'EPSILON** par une entrée de porte normale et de le brancher dans une prise standard de 13 A.

Les commandes se font via un écran tricolore tactile convivial (en 14 langues) et il peut servir à mémoriser jusqu'à 96 programmes.

- Le bâti robuste en acier inoxydable offre un produit durable et simple à nettoyer.
- Une table en acier inoxydable assortie est également disponible pour mettre **l'EPSILON** sur pied.

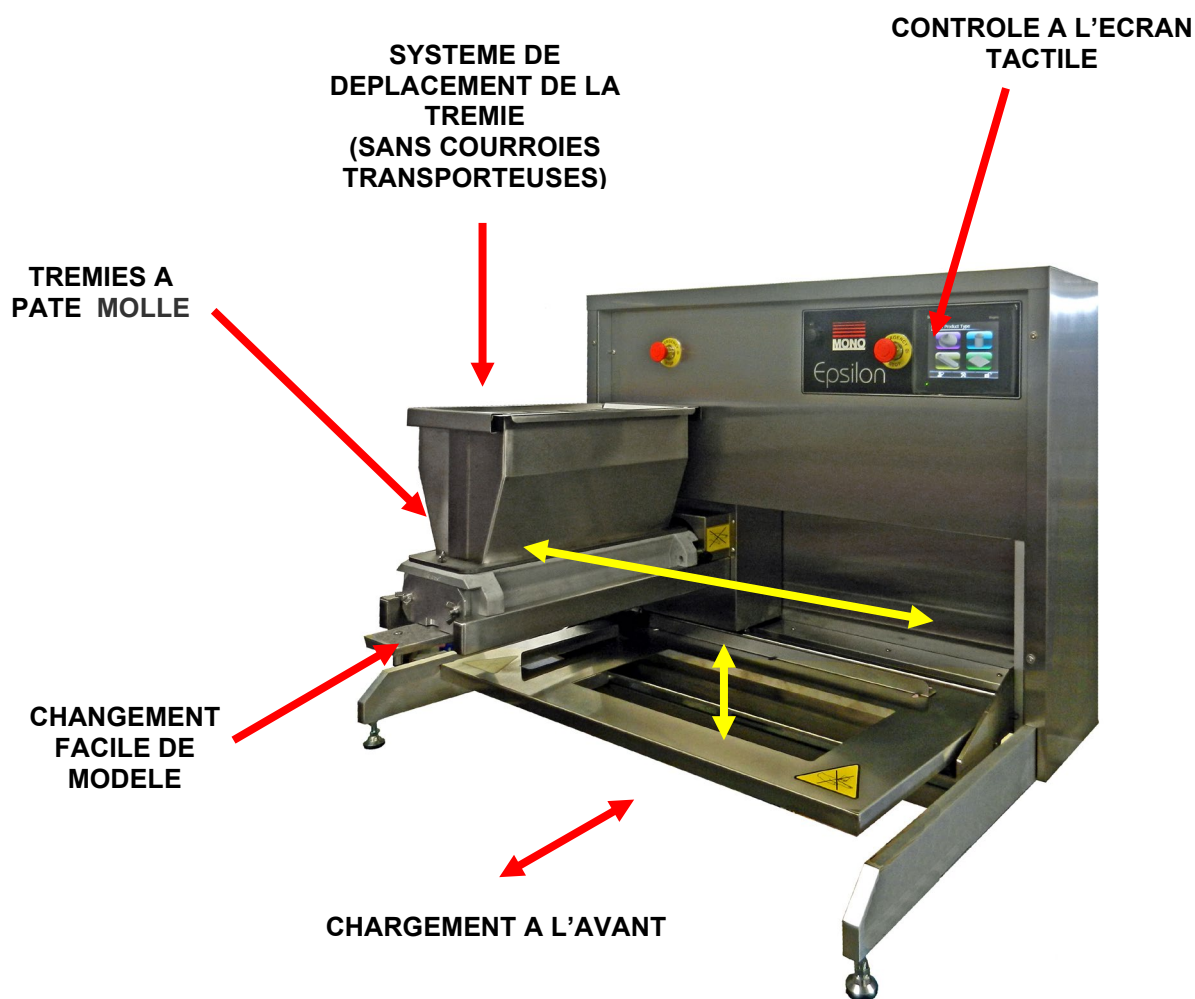

2. DIMENSIONS

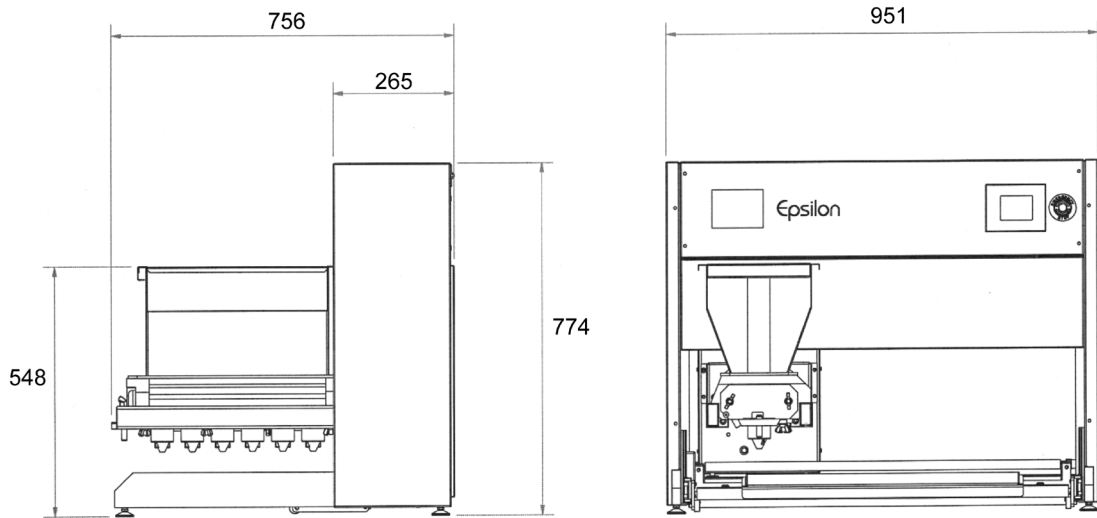

Dimensions are in mm.



As it is our policy to improve our machines continuously, we reserve the right to change specifications without prior notice

3. CARACTERISTIQUES

EPSILON

PATE MOLLE

MODELE (largeur nom. trémie (mm))	400	450
Poids (avec trémie installée) (Kg) :	100kg	110kg
Capacité de trémie standard (litre) :	20	22,5

Courant : Monophasé, charge maxi. 13 A. Adapté pour un courant à 110 V, 200 V, 220 V, 230 V et 240 V, 50-60 Hz.



L'alimentation de cette machine doit être protégée par un dispositif à courant différentiel résiduel 30mA.

CARACT. NOM. MAXI.	2,5 kW monophasé, fusion à 13 A
Cycles par minute	= Dépend du produit. c.à.d. 5 sur une goutte de 30 g = 16 par minute.
Mémorisation maxi. programmes	= 96
Nombre de langues	= 14
Niveau de bruit	= Moins de 85 dB
Electronique	= Commande par microprocesseur

REMARQUE :

La dépose maximale possible dépend de plusieurs facteurs – recette, méthode de mélange, taille de modèle, taille de buse et vitesse de dépose.

A titre de référence, ce qui suit est le minimum à tenter ::

Macarons	6 g,
Meringues	3 g,
Pâte à choux	5 g,
Viennoiseries	4 g,
Génoises	4 g.

Toutefois, consultez **Mono Equipment** si le produit prévu se trouve hors des caractéristiques de la machine ci-dessus

Comme notre politique consiste notamment à améliorer nos machines de manière continue, nous nous réservons le droit de modifier les caractéristiques sans préavis

4. SECURITE

EPSILON

1 **Ne jamais utiliser une machine défectueuse** et toujours signaler des dommages.

2 **Seuls des ingénieurs formés** peuvent retirer les pièces de cette machine si un outil est nécessaire.



3 Toujours s'assurer d'avoir les mains propres avant de toucher un appareil électrique (y compris un câble, un commutateur et une prise). **NE JAMAIS déplacer une machine en tirant sur les cordons ou les câbles d'alimentation.**

4 **S'assurer que la surface au sol autour de l'Epsilon est propre, afin d'éviter de glisser** – particulièrement si l'on transporte des composants de trémie et de modèle lourds vers la machine et depuis celle-ci.

5 **Tous les opérateurs doivent être hautement qualifiés.**

L'utilisation de la machine peut s'avérer dangereuse si:



- la machine est opérée par du **personnel non formé ou non qualifié**
- la machine n'est pas utilisée aux **fins auxquelles elle est destinée**
- la machine **n'est pas opérée correctement.**

Tous les dispositifs de sécurité installés sur la machine au moment de sa fabrication ainsi que le mode d'emploi contenu dans ce manuel sont requis pour opérer cette machine en toute sécurité. Le propriétaire et l'opérateur sont responsables du fonctionnement sécurisé de cette machine.

6 Les personnes en formation sur la machine doivent être **directement supervisées.**



7 Ne pas opérer la machine avec **des panneaux ou couvercles de protection retirés.**



8 **Ne pas porter de vêtements amples ou de bijoux** lors de l'opération de la machine.

9 **Couper l'alimentation** au niveau du sectionneur général lorsque la machine n'est pas utilisée et avant de procéder à un **nettoyage** ou un **entretien.**

10 Le directeur ou le superviseur de la boulangerie doit effectuer des **contrôles de sécurité quotidiens** sur la machine.



11 Ne pas opérer la machine si elle n'est pas correctement équipée de **modèle de trémie.**



12 En raison des exigences essentielles relativement à la manipulation de composants lourds en cours de nettoyage, il est conseillé de porter des **chaussures de protection** lors de la réalisation de telles procédures.



MISE EN GARDE

La trémie d'alimentation et l'unité de la pompe dépassent 25 kg et deux personnes sont requises pour les soulever ou il faut les démonter en composants plus petits tandis qu'ils sont encore sur la machine.



TOUTES LES PROCEDURES DE NETTOYAGE ET DE MAINTENANCE DOIVENT ETRE REALISEES AVEC LA MACHINE DECONNECTEE DE L'ALIMENTATION ELECTRIQUE.



5. INSTALLATION

EPSILON



L'alimentation de cette machine doit être protégée par un dispositif à courant différentiel résiduel 30mA.

1. Assurez-vous que la doseuse est branchée sur l'alimentation électrique spécifiée sur la plaque de numéro de série sur le côté de la machine.
2. Veillez à ce qu'un fusible aux caractéristiques nominales correctes soit installé sur l'alimentation électrique.
3. La table de support doit être nivelée et suffisamment robuste pour soutenir la machine et la trémie chargée.



4. Il faut plusieurs personnes pour soulever cette machine.

6. ISOLATION

EPSILON

DANS UNE SITUATION D'URGENCE, METTRE LA MACHINE HORS TENSION AU NIVEAU DU SECTIONNEUR MURAL PRINCIPAL OU APPUYER SUR LE BOUTON D'ARRÊT D'URGENCE.

Pour déclencher le bouton d'arrêt d'urgence, tournez-le dans le sens des aiguilles d'une montre.

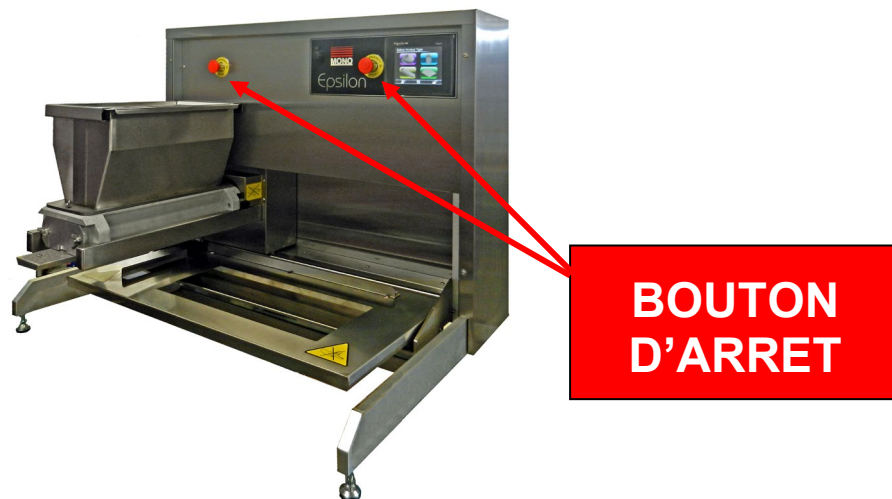

7. GUIDE DE NETTOYAGE

EPSILON

REMARQUE



- Seul du personnel hautement qualifié doit effectuer le nettoyage.
- Isoler la machine de l'alimentation secteur avant d'effectuer un nettoyage.
- Ne pas nettoyer à la vapeur ni utiliser de jet d'eau.

-Ne pas utiliser de détergent caustique ou de nettoyants abrasifs quels qu'ils soient.

Toutes les surfaces extérieures de la machine doivent être essuyées quotidiennement à l'eau chaude savonneuse.

TREMIES A PATE MOLLE ENTRE LES CHANGEMENTS DE MELANGES DE PRODUITS

La trémie d'alimentation, l'unité de la pompe, le modèle, les buses, etc. doivent être retirés de la machine et démontés pour un nettoyage approfondi entre changements de mélanges de produits.

1. Ouvrez le dispositif de sécurité supérieur (soulevez l'avant et décrochez le rebord arrière) et retirez l'excès de mixture qui reste dans la trémie d'alimentation.
2. Desserrez les écrous en bande de serrage et retirez le modèle installé de l'unité de la pompe en le faisant coulisser tout en le soutenant pour éviter de l'endommager.

REMARQUE.

Il suffit de libérer légèrement les vis de serrage à main pour faire coulisser le modèle hors de l'unité de la pompe. Si elles sont trop desserrées, il faudra soutenir le modèle.

TREMIE A PATE MOLLE

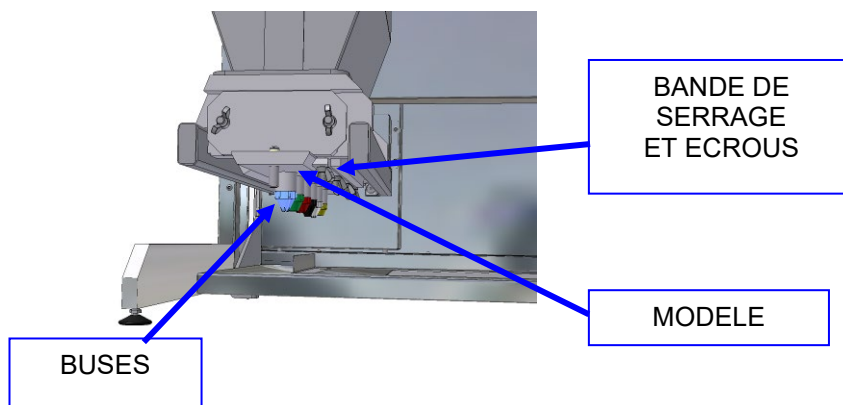

3. Pour réduire le poids et le volume, séparez et retirez la trémie d'alimentation de l'unité de la pompe tandis qu'elles sont encore sur la machine, en dévissant les écrous à oreilles.

Pour accéder à l'écrou à oreilles intérieur, faites légèrement coulisser l'ensemble de la trémie à l'écart du bâti de la machine (la maintenir sur des barres de soutien) - ceci désengagera aussi l'unité de la pompe de l'arbre d'entraînement.

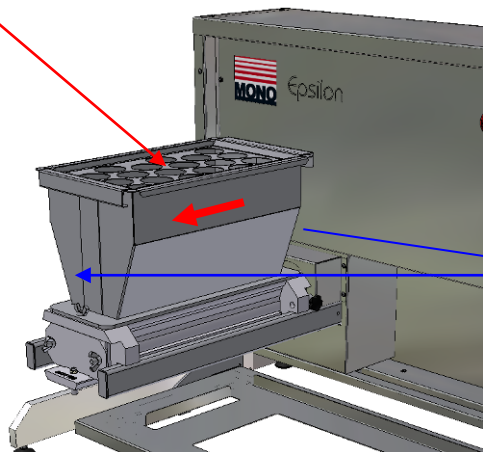

ECROUS A OREILLES DE
LA TREMIE

Veillez à placer les écrous à oreilles en lieu sûr pour ne pas les perdre.

TREMIE A PATE MOLLE

REMARQUE: CETTE MACHINE EST POUR USAGE AVEC PÂTE MOLLE



MISE EN GARDE :

La trémie d'alimentation et l'unité de la pompe dépassent 25 kg et deux personnes sont requises pour les soulever ou il faut les démonter en composants plus petits tandis qu'ils sont encore sur la machine.

Prenez soin d'éviter d'endommager la surface d'étanchéité de la trémie d'alimentation en cours de retrait, de nettoyage, de montage et d'entreposage.

1. Après avoir retiré la trémie d'alimentation, vérifiez l'état de son dispositif d'étanchéité.
2. Dévissez les écrous de retenue du capuchon d'extrémité du côté accessible de l'unité de la pompe.
Assurez-vous de placer les écrous en lieu sûr pour ne pas les perdre.

SURFACE
D'ETANCHEITE DE LA
TREMIE
D'ALIMENTATION

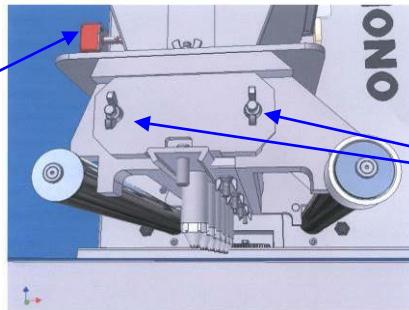

ECROUS DU
CAPUCHON
D'EXTREMITE

3. Retirez le capuchon d'extrémité avec les organes de la pompe.

Veillez à ce que le joint torique sur le côté du capuchon d'extrémité ne soit pas endommagé en cours de nettoyage.

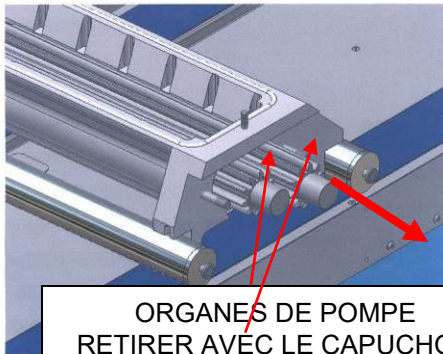

ORGANES DE POMPE
RETIRER AVEC LE CAPUCHON
D'EXTREMITE (NON-AFFICHE)

JOINT TORIQUE
DANS LA RAINURE

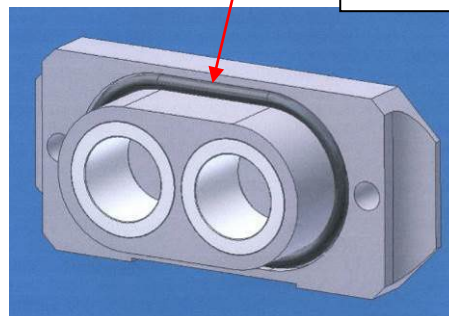

CAPUCHON
D'EXTREMITE

4. Retirez le restant de l'unité de la pompe de la machine et ôtez le capuchon d'extrémité restant pour démonter complètement les composants de l'unité de la pompe et effectuer un nettoyage.

LES ILLUSTRATIONS PEUVENT DIFFERER DE VOTRE MACHINE, MAIS LES INSTRUCTIONS SONT COMMUNES A TOUS LES MODELES.

Pour retirer la table pour le nettoyage:

1. Poussez la table à son plus bas niveau.
2. Soulever le bord avant et soulever la table vers vous.
La table se dégager des repères arrière et peut être placé dans une rondelle de nettoyage.

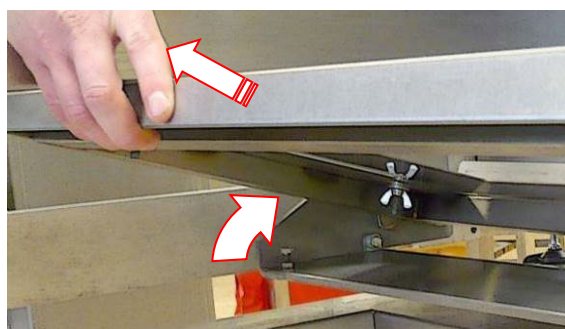

Pour remplacer la table après le nettoyage:

1. Maintenir table avec le bord avant relevé et s'engagent dans les fentes sur la broche sur les deux côtés.
2. Abaissez le bord frontal de la table.

Lorsque dans la position correcte de la table ne sera pas glisser vers l'avant

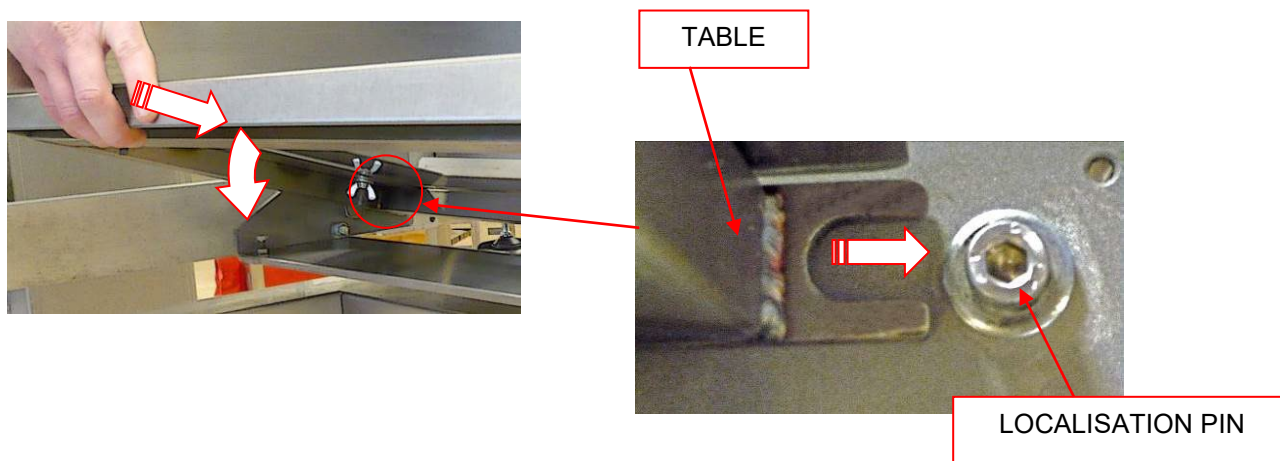

8. CONDITIONS DE FONCTIONNEMENT

EPSILON

Pour obtenir les meilleurs résultats de produits et un fonctionnement approprié :

- ✓ Veillez à utiliser la doseuse sur une **surface nivelée**.
(Régler les pieds si nécessaire)

- ✓ Assurez-vous d'utiliser des **plateaux planes**.

- ✓ Assurez-vous d'utiliser des buses et des modèles **intacts**.

- ✓ Maintenez la machine **propre**.

- ✓ Ne laissez aucun composant dans la trémie.



9. PREPARATION AU FONCTIONNEMENT

EPSILON

REMARQUE: CETTE MACHINE EST POUR USAGE AVEC PÂTE MOLLE

L'utilisation de modèles et / ou accessoires non fabriqués ou fournis par MONO annuler la garantie de la machine

- 1 Sélectionnez le modèle et les buses nécessaires et installez-les conformément aux sections 9a et 9b qui suivent. Remplissez la trémie du mélange et fermez le dispositif de protection de la trémie.

Avec des mélanges lourds, il est conseillé de revêtir l'intérieur de la trémie d'huile végétale ; avec des mélanges plus légers, comme la meringue, humectez à l'eau. L'huile ou l'eau facilitera la dépose du mélange sur les parois de la trémie et empêcher l'aspiration d'air.

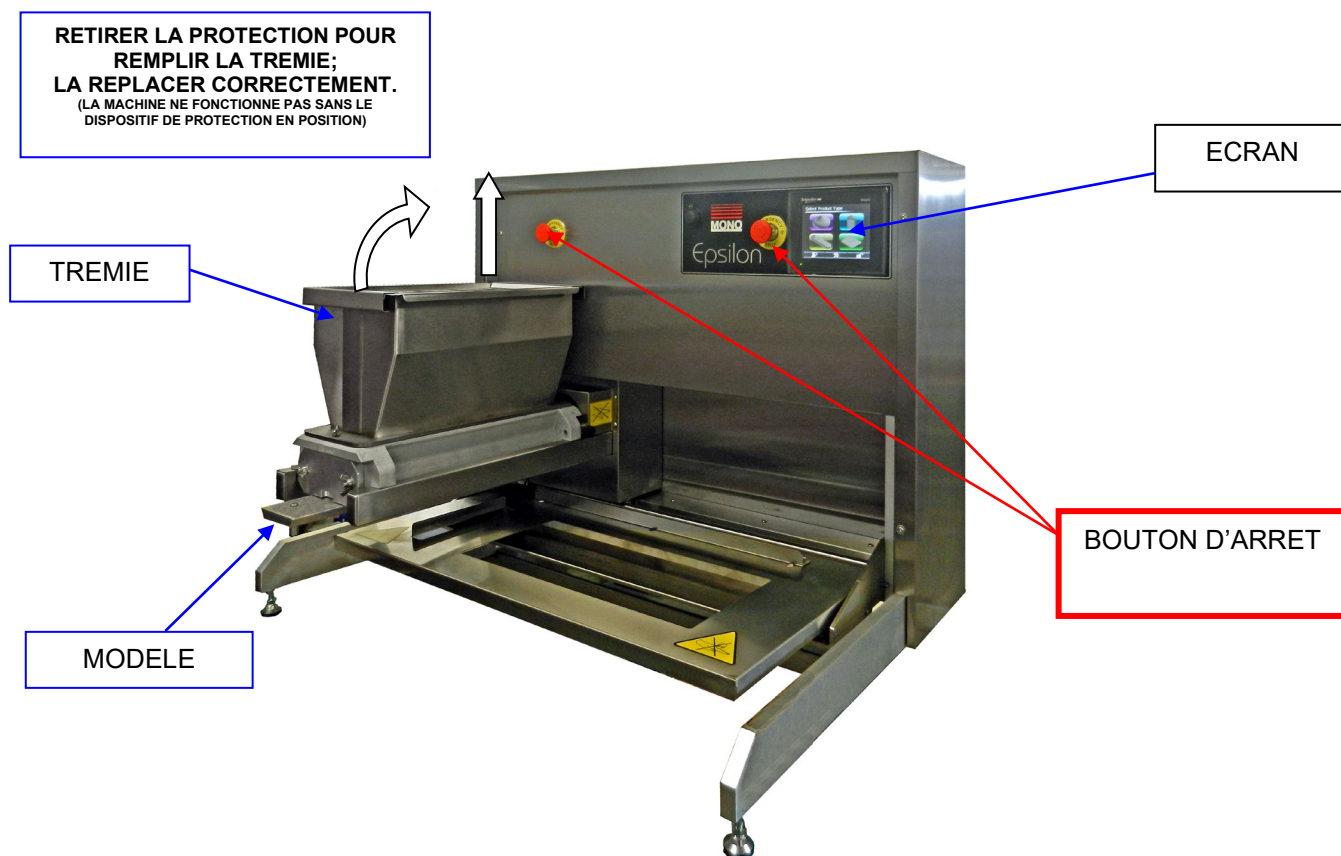

- 2 Connectez le câble d'alimentation à l'alimentation électrique.
Assurez-vous que le bouton d'arrêt est en position déclenchée (faites-le tourner dans le sens des aiguilles d'une montre si nécessaire).
- 3 Sélectionnez un programme existant ou créez un nouveau programme via les menus à l'écran.
(Consultez la section 10 Fonctionnement)
- 4 La machine est maintenant prête à fonctionner.

AJUSTEMENTS DE TABLE

Il est important que la table est parallèle à la trémie. (Si ce n'est pas de corriger les buses ne sera pas la même distance des plateaux et des dépôts sera différente à travers le plateau).

Mesurer la distance "A" et "B" ci-dessous et vérifier que ce sont les mêmes. Ceci devrait être vérifié avec les barres de trémies placées à la fois la position complètement à gauche et la position de plein droit.

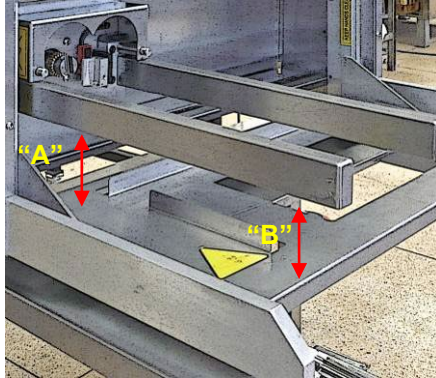

Si ce n'est pas le même, un réglage peut être effectué en élevant ou abaissant les dispositifs de réglage sous la table. Il ya un de chaque côté pour permettre la table d'être ajusté également.

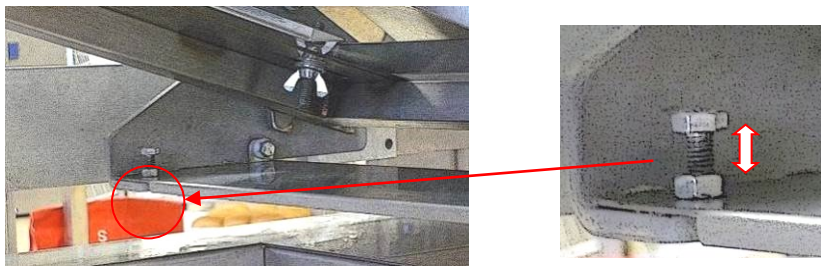

Soulever le bord avant de la table et, avec une clé adaptée, libérer l'écrou de blocage. visser le boulon de réglage vers le haut ou vers le bas puis le bloquer en position avec l'écrou de blocage

AJUSTEMENT GUIDE DE PLATEAU

Cela permet plateaux de différentes largeurs pour être logés. Pour régler la position du guide arrière, enlever la table et retournez-le. Desserrez les écrous à oreilles et faites glisser la feuille dans la position souhaitée. Serrer les écrous et de remplacer la table

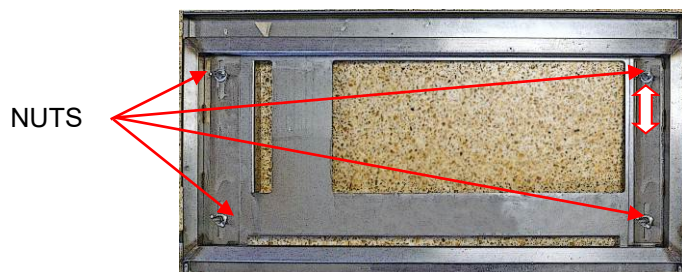
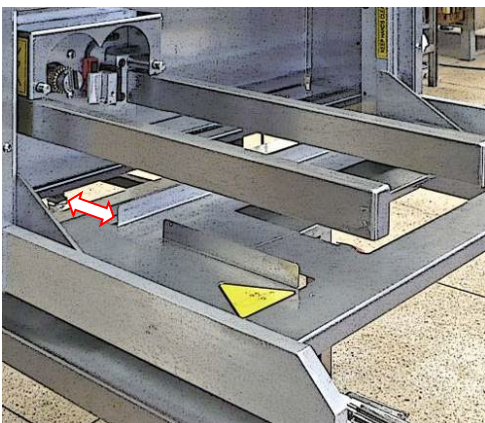

9a. INSTALLATION DE LA TREMIE

FAIRE ATTENTION LORS DE L'INSTALLATION DE LA TREMIE ET DE L'UNITE DE LA POMPE, CAR LE POIDS DEPASSE 25 kg SUR CERTAINS MODELES

Deux personnes sont requises pour les soulever ou il faut les démonter en de plus petits composants avant de les installer sur la machine.

VEILLER A CE QUE LA SURFACE AU SOL AUTOUR DE LA MACHINE SOIT PROPRE

Pour réduire le poids et le volume, installez l'ensemble complet de la trémie en deux étapes – d'abord l'unité de la pompe sur les barres de soutien, puis le bâti de la trémie d'alimentation sur l'unité de la pompe.

- 1 Aligned à la main le rouleau des organes d'entraînement de l'unité de la pompe sur l'arbre d'entraînement sur la machine.
- 2 Installez la trémie sur l'unité de la pompe et fixez-la avec les écrous à oreilles.
- 3 Faites coulisser la trémie sur les barres de soutien jusqu'à ce qu'elle soit bien contre la machine.
- 4 Vissez à la main le bouton de verrouillage de la trémie.

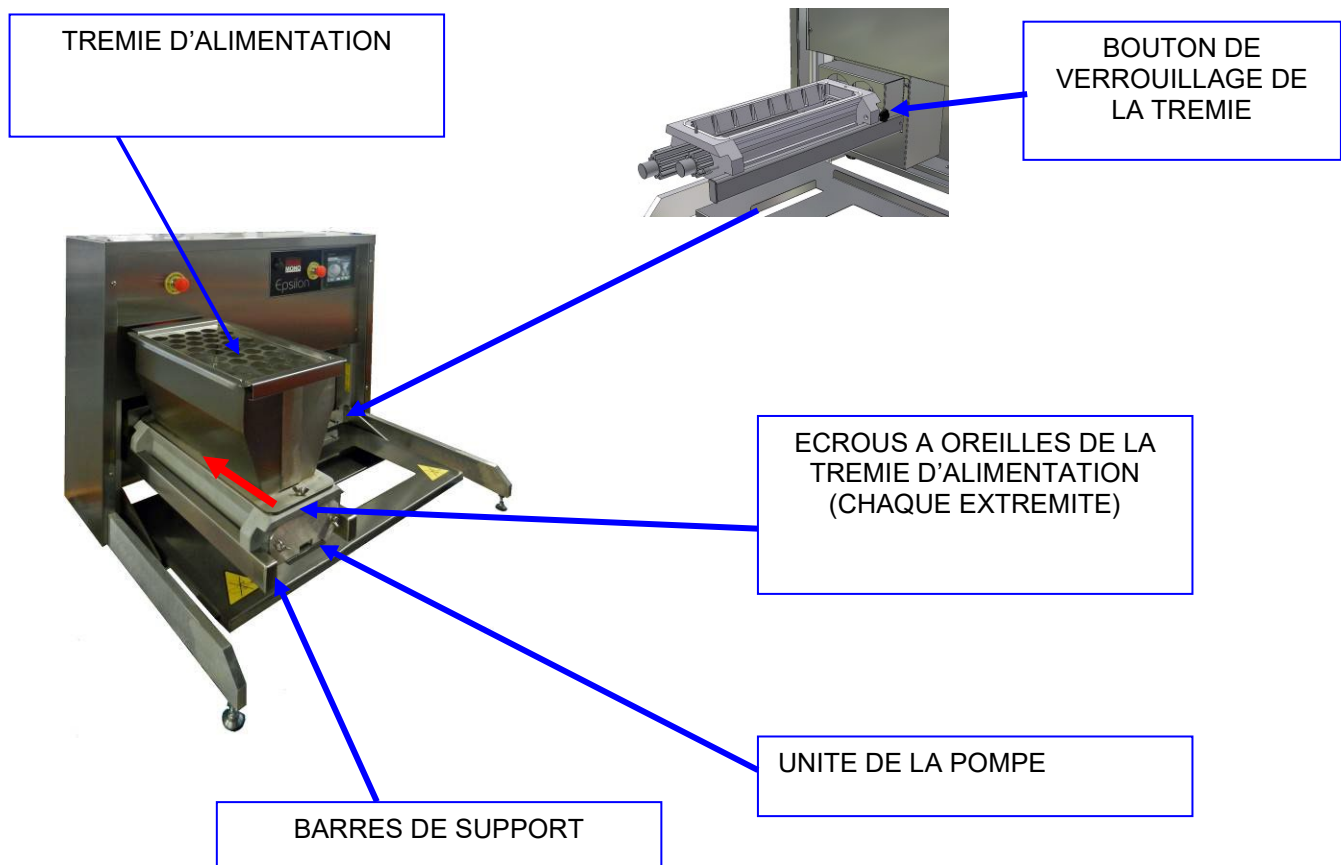

NE PAS OPERER LA MACHINE SANS MODELE INSTALLE

9b. INSTALLATION D'UN MODELE

- 1 Sélectionnez le modèle et les buses selon les besoins.
(les buses ne sont pas nécessaires pour les modèles de laminage, échelonnés ou d'ébauche)
- 2 Fixez les buses au corps du modèle :

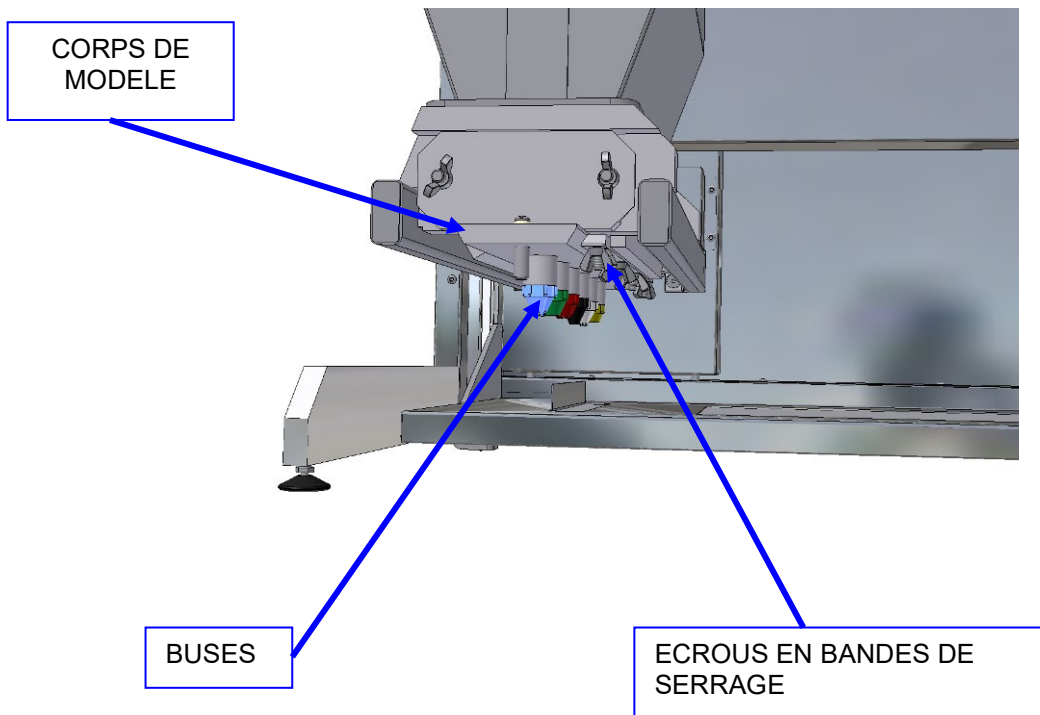

- 3 Faites coulisser le modèle dans l'alcôve correspondant à la base de l'unité de la pompe jusqu'à ce que l'arrêt soit en position.
- 4 Serrez les écrous sur la bande de serrage (en dessous de l'unité de la pompe) pour fixer le modèle.

REMARQUE.

Si les écrous ne sont pas fermement serrés, il y aura des fuites de mélange et cela affectera les poids de dépose.



N'OPEREZ PAS LA MACHINE SANS MODELE INSTALLE



10. FONCTIONNEMENT DE L'Epsilon



MISE EN GARDE



GARDEZ LES MAINS
LOIN DE CETTE ZONE

MISE EN GARDE



NE PLACEZ PAS LES MAINS
SOUS LES BUSE DE TRÉMIE

Toutes les opérations sont activé en touchant la zones de l'écran avec un doigt.
NE PAS FORCER ou les objets durs car cela annulerait garantie de la machine.

TOUCHE DE FONCTIONNEMENT POUR LES INSTRUCTIONS SUIVANTES

BLEU = OPERATION

SUIVEZ LES FLECHES ET LES BOITES BLEUES
POUR OPERER LA DOSEUSE AVEC DES
PROGRAMMES DEJA ENREGISTRES

**ROUGE = CHANGER LES
PARAMETRES**

SUIVEZ LES FLECHES ET LES BOITES
ROUGES POUR CHANGER LES PARAMETRES
ET CREER DE NOUVEAUX PROGRAMMES

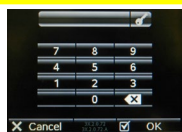

**= SAISIE AU CLAVIER
REQUISE**

A L'APPARITION DU CLAVIER, UN CODE DOIT
ETRE SAISI EN TOUCHANT LES CHIFFRES
DANS L'ORDRE CORRECT

SELECTION DU TYPE DE PRODUIT

SELECTION DU PRODUIT A DEPOSER OU
CREATION D'UN NOUVEAU PROGRAMME

PART
10/1

1. Appuyez n'importe où sur le premier écran pour commencer.



2. Touchez l'écran pour le type de produit requis.

L'affichage passera à l'écran suivant.



CES BOUTONS CONTROLENT LES CHANGEMENTS DANS LA MACHINE

CHOIX DE LA LANGUE

Back

RETOUR A CET ECRAN

CONFIGURATION DE LA MACHINE

EDITION COPIE SUPPRESSION DE PRODUIT

DES MOTS DE PASSE SONT REQUIS POUR CES FONCTIONS. CONSULTER LA PARTIE **10/4**

Cancel OK

SELECTION DU TYPE DE PRODUIT ENREGISTRE

OU CHOISIR UN ESPACE VIDE POUR CREER UN NOUVEAU PROGRAMME

PART

10/2

1. Sélectionnez le produit requis dans la liste

NOM DU PROGRAMME
(DÉFINI PAR L'UTILISATEUR)

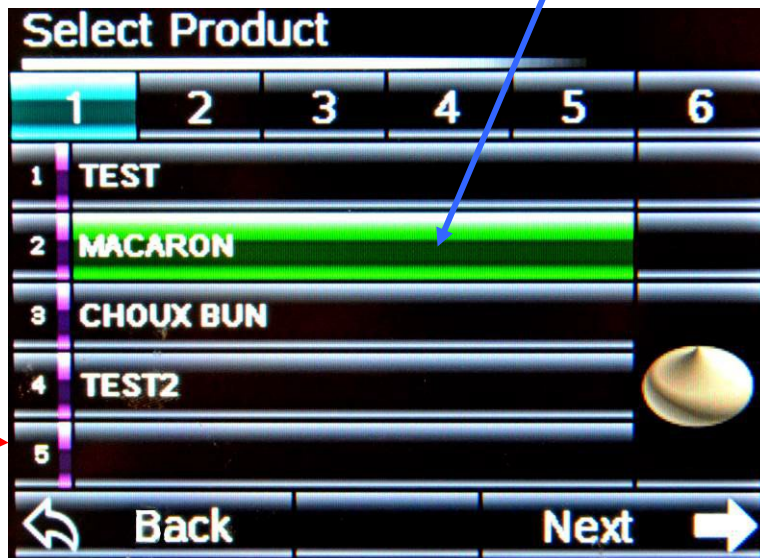

PAGE LISTE PRODUIT

TYPE DE PRODUIT
QUE CET ÉCRAN
S'APPLIQUE À

À L'ECRAN
SUIVANT

RETOUR À
L'ÉCRAN
PRÉCÉDEN

2. Touchez «Suivant» pour passer à l'écran suivant.



AJUSTEZ LE
MONTANT DU DÉPÔT
SI NÉCESSAIRE.
CECI N'EST PAS
SAUVE



TOUCHER POUR
COMMENCER

TOUCHER POUR AMORCER
LA POMPE

3. Placez le plateau sous les buses et appuyez sur le bouton d'amorçage jusqu'à ce que le dépôt soit uniforme. (touchez continuellement pour fonctionner).
4. Placez un plateau propre sous les buses et appuyez sur Démarrer. Appuyez sur stop à tout moment pour arrêter le dépôt et ramener la trémie en position de départ.



BOUTON EDIT

1. Touchez le bouton d'édition.
2. Entrez le mot de passe.  Touchez ok. (L'écran montre )
3. Sélectionnez le type de produit à l'écran. (goutte, tour, bande, laminage)
4. Sélectionnez le produit



POUR MODIFIER LES PARAMÈTRES DE PROGRAMME EXISTANTS POUR UN NOUVEAU PRODUIT, COPIER LE PRODUIT SUR LE NOUVEAU LIEU POUR L'ÉDITION

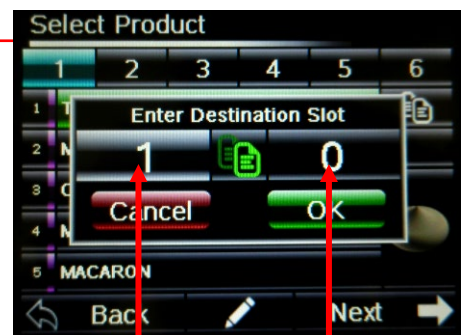

À PARTIR DU NUMÉRO D'ENTRÉE

AU NOUVEAU NUMÉRO D'ENTRÉE

5. Touch the edit button.

**EXEMPLE :
GOUTTE**

HAUTEUR DE BUSE AU-DESSUS DE LA SURFACE DE PLATEAU

QUANTITE D'ASPIRATION DE RETOUR

**QUANTITE DE PRODUIT
NUMERO DE REGLAGE QUI
N'INDIQUE PAS UNE MESURE DE
VOLUME REEL**

**ENTRER DANS
L'ECRAN DE
CONFIGURATION DE
PLATEAU
VOIR 6 CI-DESSOUS**

**DISTANCE D'AGITATION DE
LA TABLE (mm)**

**AMORCAGE
POMPE**

**VITESSE GENERALE DE LA MACHINE
(% DE LA VITESSE MAXIMALE)**

5. Touchez chaque réglage requis et effectuez les modifications avec le clavier qui apparaît.

6. Le réglage du bac fait apparaître un autre écran comme ci-dessous.

**DISTANCE (mm) A LA 1^{ERE} LIGNE SUR LE PLATEAU
(AVEC UTILISATION DU CHEVAUCHEMENT MANUEL)**

**DISTANCE (mm) ENTRE LES LIGNES
(AVEC UTILISATION DU CHEVAUCHEMENT MANUEL)**

**CHEVAUCHEMENT MANUEL
POUR L'ESPACEMENT DES LIGNES MARCHE/ARRET**

HAUTEUR DE BORD DE PLATEAU (mm)

**SENS DE DEPOT
BASCOLE ENTRE DEUX
SENS (PAR DEFAUT) OU
UN SENS**

NOMBRE DE LIGNES PAR PLATEAU

LONGUEUR DE PLATEAU (mm)

PASSAGE A L'ECRAN PRECEDENT

DISTANCE VERTICALE DE DEPLACEMENT DE LA TREMIE APRES LE DEPOT

DISTANCE HORIZONTALE DE DEPLACEMENT DE LA TREMIE APRES LE DEPOT

COURSE DE RETOUR

**EXEMPLE :
TOUR**

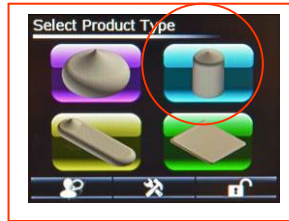

**QUANTITE DE DEPOT
POUR CHAQUE COUCHE**

**HAUTEUR DE BUSE
(mm) POUR CHAQUE
COUCHE**

**HAUTEUR DE BUSE
(mm) DEPUIS LA
SURFACE DE
PLATEAU**

**QUANTITE
D'ASPIRATION DE
RETOUR**



**ENTRER DANS
L'ECRAN DE
CONFIGURATION
DE PLATEAU**

**DISTANCE D'AGITATION DE
LA TABLE (mm)**

**VITESSE GENERALE DE LA
MACHINE
(% DE LA VITESSE
MAXIMALE)**

AMORCAGE POMPE

**EXEMPLE :
BANDE**



**QUANTITE DE DEPOT
POUR LE DEBUT DU
PRODUIT**

**QUANTITE DE DEPOT
POUR LA LONGUEUR**

**QUANTITE DE DEPOT
POUR LA FIN DU
PRODUIT
(VALEURS -VE POSSIBLES)**

**HAUTEUR DE
BUSE
AU-DESSUS DE LA
SURFACE DE
PLATEAU**

**LONGUEUR (mm) DU
DEPOT**



**DISTANCE D'AGITATION DE
LA TABLE (mm)**

**VITESSE GENERALE DE LA
MACHINE
(% DE LA VITESSE
MAXIMALE)**

AMORCAGE POMPE

**EXEMPLE :
LAMINAGE**



QUANTITE DE DEPOT POUR LE DEBUT DU PRODUIT

QUANTITE DE DEPOT POUR LA LONGUEUR

QUANTITE DE DEPOT POUR LA FIN DU PRODUIT (VALEURS -VE POSSIBLES)

LONGUEUR (mm) DU DEPOT

HAUTEUR DE BUSE AU-DESSUS DE LA SURFACE DE PLATEAU

DISTANCE D'AGITATION DE LA TABLE (mm)

AMORCAGE POMPE

VITESSE GENERALE DE LA MACHINE (% DE LA VITESSE MAXIMALE)

7. Faites les ajustements et touchez en arrière.

8. Touchez à nouveau et confirmez que l'écran de sortie apparaît.
Quitter, annuler ou sauvegarder selon les besoins.

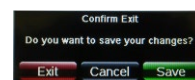

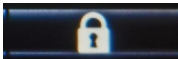
9. Lorsque vous avez terminé, touchez  et il va changer à  (Cela va verrouiller les paramètres par mot de passe).

MOTS DE PASSE SUGGESTION

Pour arrêter les modifications non autorisées apportées à la configuration d'Epsilon, il est suggéré de supprimer cette page de ce manuel et gardé dans un endroit sûr pour référence future. Si la falsification peut poser problème, il est également judicieux de changer les codes d'accès à intervalles réguliers.

MISE EN GARDE

NE PAS TENTER D'EFFECTUER DES REGLAGES A MOINS D'EN CONNAITRE PARFAITEMENT LES CONSEQUENCES

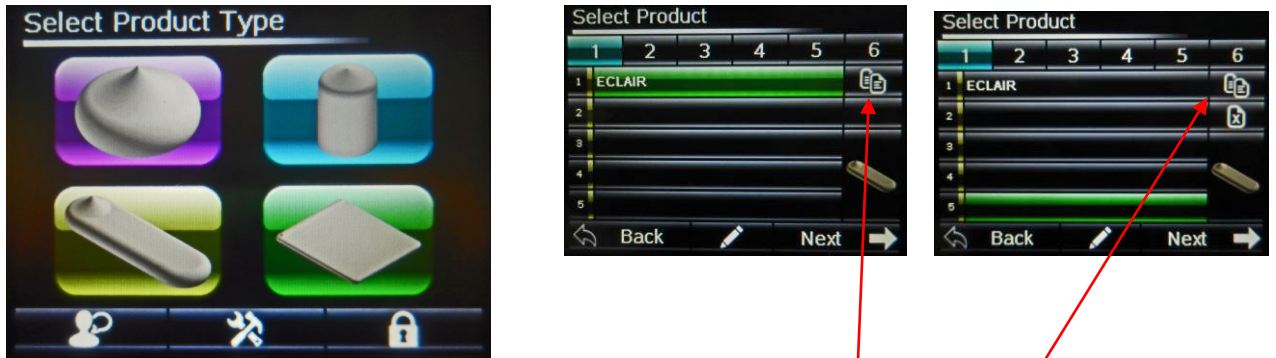

<u>1111</u>	<u>2222</u>
EDITER/COPIER	EDITER/COPIER SUPPRIMER

654321 - CHANGER PASSCODE

CHANGER
EDITER/COPIER
LE MOT DE PASSE

CHANGER
EDITER/COPIER/SUPPRIMER
LE MOT DE PASSE

1234 - REGLAGE ECRAN

THIS SECTION IS FOR TRAINED ENGINEERS ONLY

3142 -- PARAMETRES INGENIERIE

2808 -- DIAGNOSTIQUES

777460-- REINIT. REGLAGES USINE PAR DEFAULT.

CETTE SECTION S'ADRESSE UNIQUEMENT A DES INGENIEURS QUALIFIES

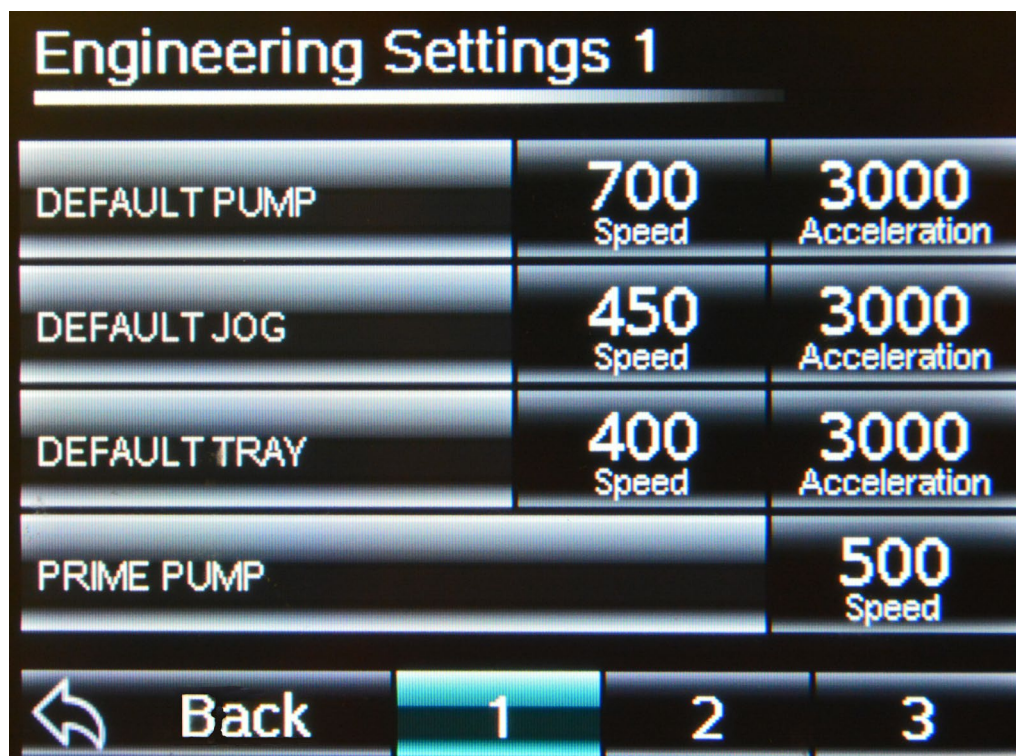

Engineering Settings 1			
DEFAULT PUMP	700 Speed	3000 Acceleration	
DEFAULT JOG	450 Speed	3000 Acceleration	
DEFAULT TRAY	400 Speed	3000 Acceleration	
PRIME PUMP	500 Speed		
 Back	1	2	3

MISE EN GARDE

**NE PAS TENTER D'EFFECTUER DES REGLAGES A MOINS D'EN
CONNAITRE PARFAITEMENT LES CONSEQUENCES**

CETTE SECTION S'ADRESSE UNIQUEMENT A DES INGENIEURS QUALIFIES

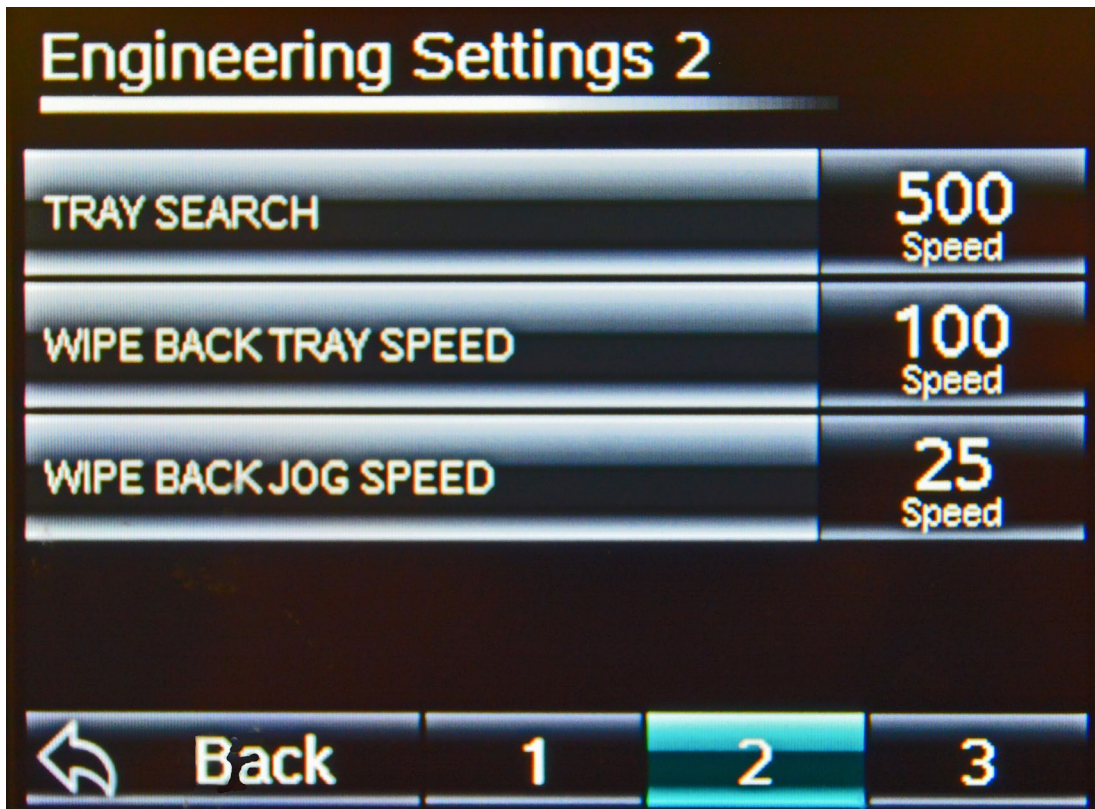

MISE EN GARDE

**NE PAS TENTER D'EFFECTUER DES REGLAGES A MOINS D'EN
CONNAITRE PARFAITEMENT LES CONSEQUENCES**

CETTE SECTION S'ADRESSE UNIQUEMENT A DES INGENIEURS QUALIFIES

RAPPORTS DES BOITES DE VITESSES

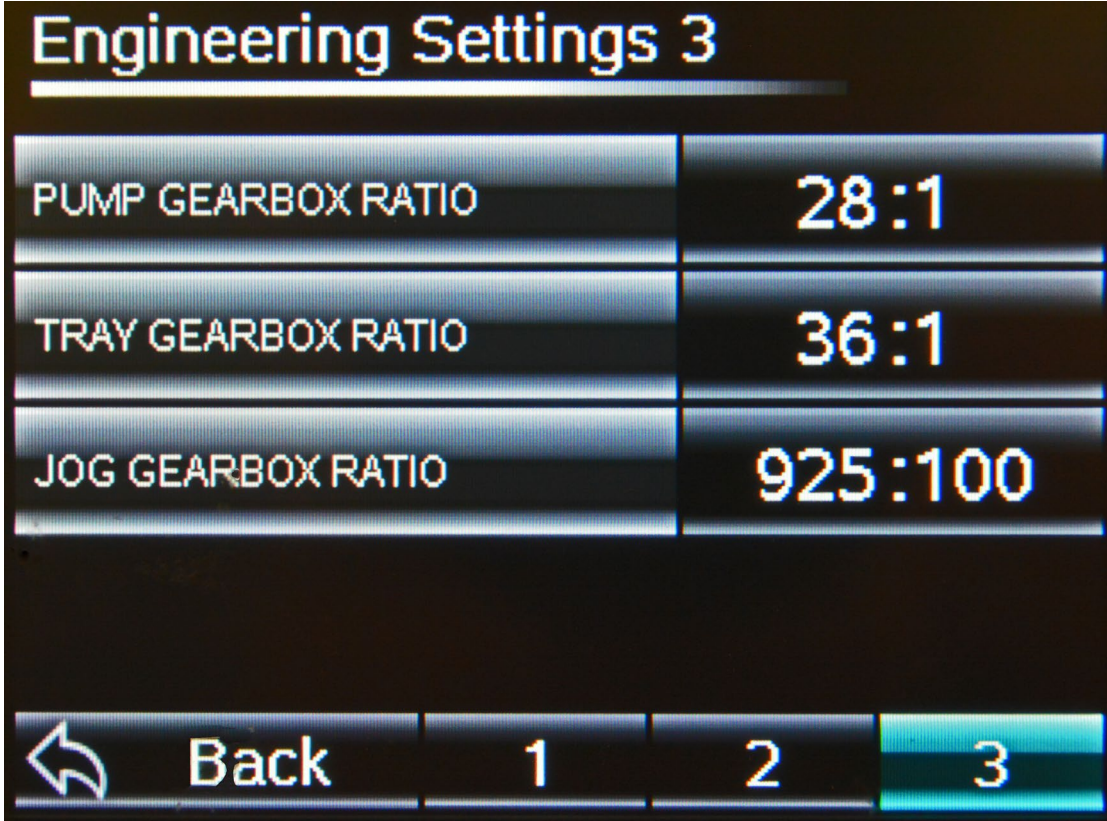

The screenshot shows a control panel interface titled "Engineering Settings 3". It features three rows of settings, each with a label on the left and a ratio on the right. At the bottom, there is a navigation bar with a back arrow, the word "Back", and three numbered buttons (1, 2, 3). The button "3" is highlighted in blue.

Setting	Ratio
PUMP GEARBOX RATIO	28:1
TRAY GEARBOX RATIO	36:1
JOG GEARBOX RATIO	925:100

MISE EN GARDE

**NE PAS TENTER D'EFFECTUER DES REGLAGES A MOINS D'EN
CONNAITRE PARFAITEMENT LES CONSEQUENCES**

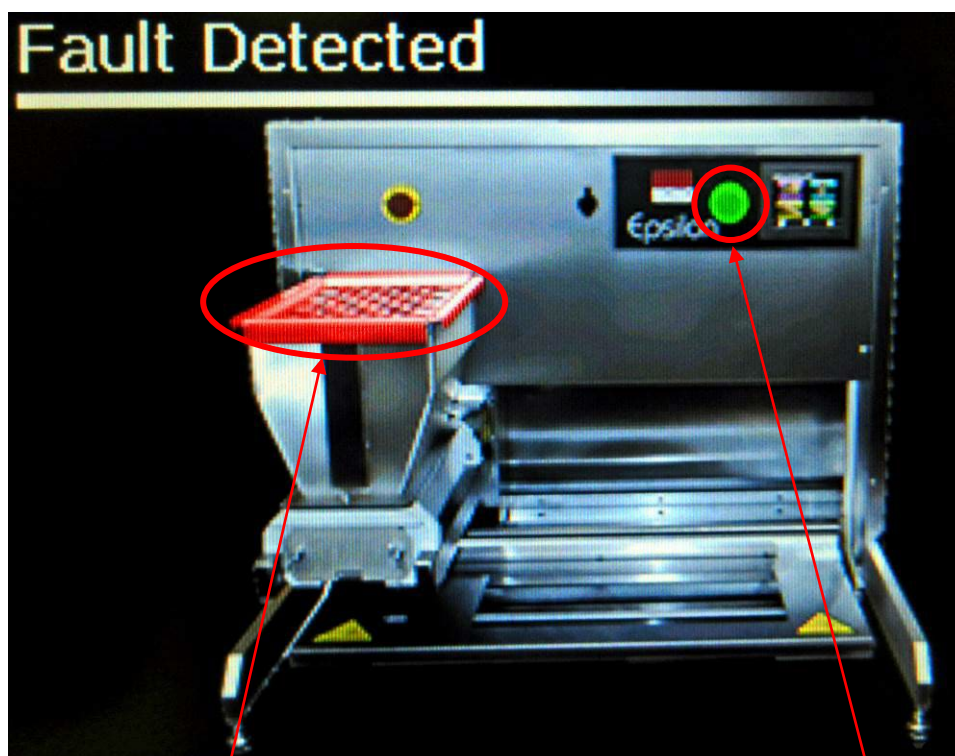

COUVERCLE DE LA
TREMIE

BOUTON D'ARRET

CET ECRAN INDIQUE UNE CONDITION D'ERREUR DANS LES ZONES DE SECURITE.

SI L'INDICATEUR EST **ROUGE**, FERMER LE COUVERCLE OU DEGAGER LES OBSTRUCTIONS
POUR ELIMINER L'ERREUR.

LORSQUE L'ECRAN S'EFFACE, L'ERREUR A ETE CORRIGEE.

SI L'ECRAN SUIVANT APPARAÎT, VÉRIFIER NOTAMMENT QUE LE DÉPLACEMENT DE LA TREMIÉ N'EST PAS BLOQUÉ PAR QUELQUE CHOSE. LE CAS ÉCHÉANT, ÉLIMINER L'OBSTRUCTION ET APPUYER SUR  POUR CONTINUER.

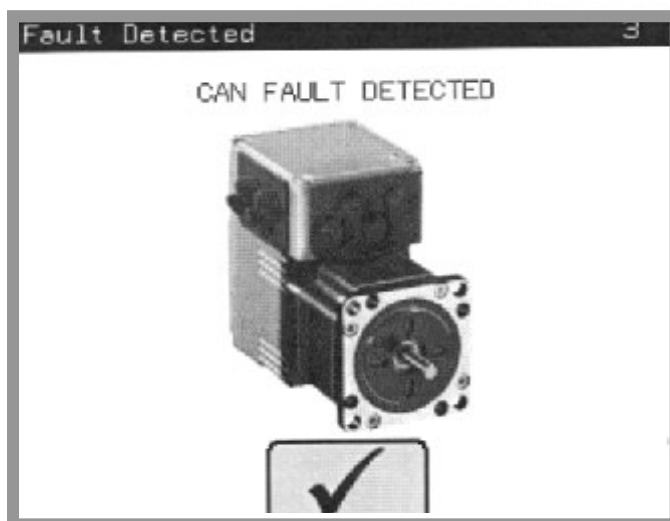

SI L'ERREUR N'EST PAS ÉVIDENTE ET SI ELLE NE S'ÉLIMINE PAS EN TOUTE SÉCURITÉ, APPELER UN INGÉNIEUR QUALIFIÉ

11. ENTRETIEN

EPSILON

Dans la plupart des situations, il suffit de maintenir la machine propre et de l'utiliser conformément aux instructions contenues dans ce manuel.



AVERTISSEMENT: NE JAMAIS UTILISER UN TUYAU D'EAU OU UNE LAVEUSE A PRESSION POUR NETTOYER CETTE MACHINE.

12. PIÈCES DE RECHANGE ET ENTRETIEN

EPSILON

En cas de défaut, n'hésitez pas à contacter le service clientèle, en indiquant le **numéro de série de la machine**, qui se trouve sur la plaque signalétique de la machine et sur la page de couverture de ce manuel

**SERVICE D'ENTRETIEN ET PIÈCES DE RECHANGE AU
ROYAUME-UNI et ASSISTANCE A L'ÉTRANGER :**



Queensway
Swansea West Industrial Estate
Swansea. SA5 4EB ROYAUME-UNI

**Courriel : spares@monoequip.com
TEL. pièces détachées : +44(0)1792 564039**

**Site Web : www.monoequip.com
Tél. : +44(0)1792 561234
Fax. : +44(0)1792 561016**



13. PIECES DE RECHANGE

EPSILON

**VEUILLEZ CONTACTER MONO POUR LES DERNIERES
INFORMATIONS SUR LES PIECES DE RECHANGE**

SECTION 1
PARTIES PRINCIPALES

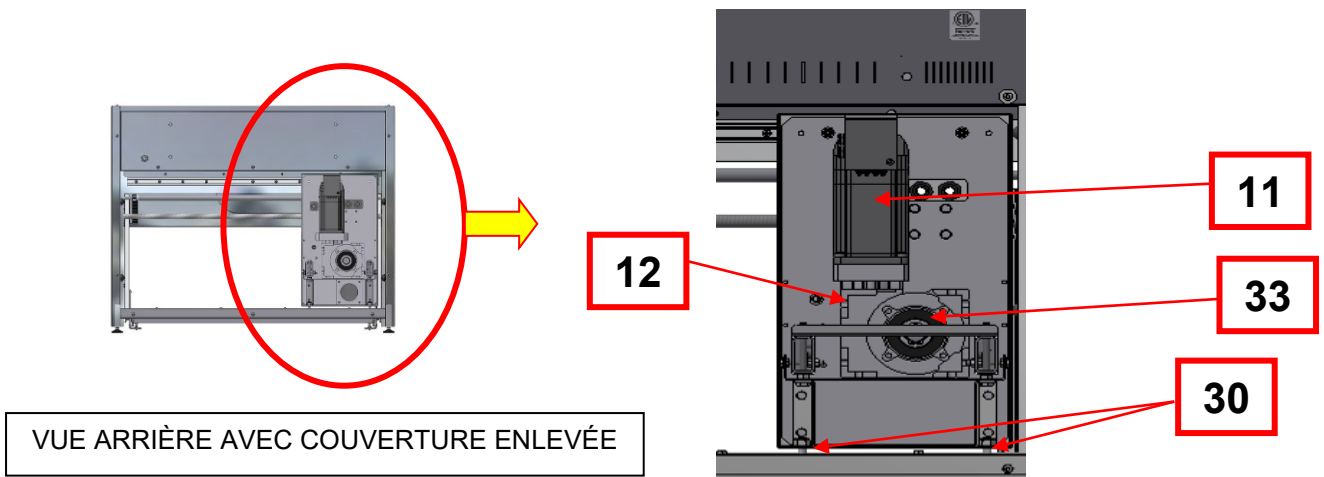
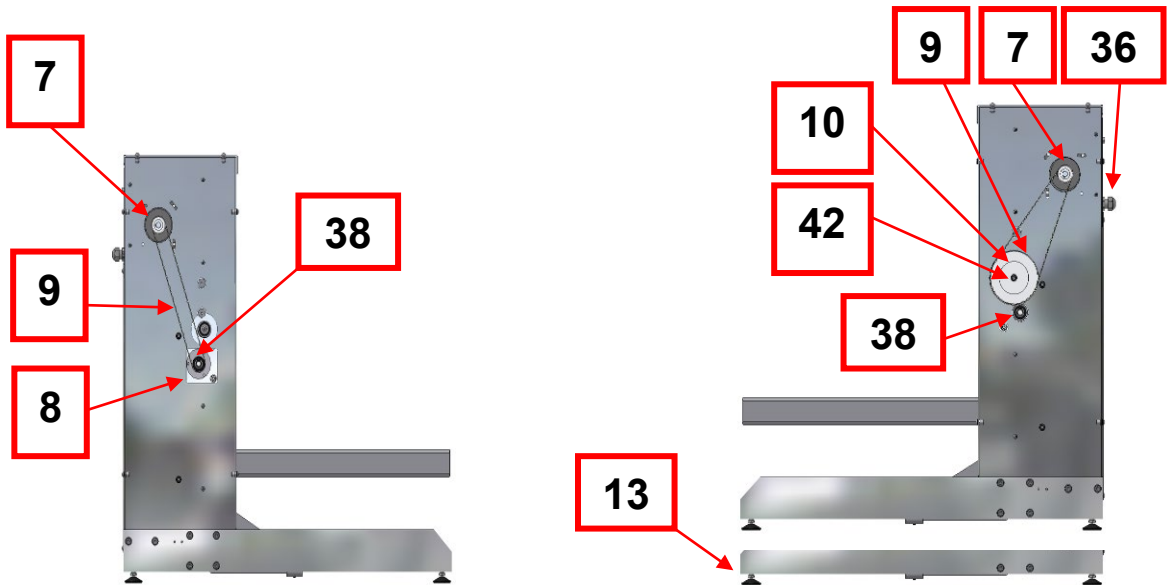
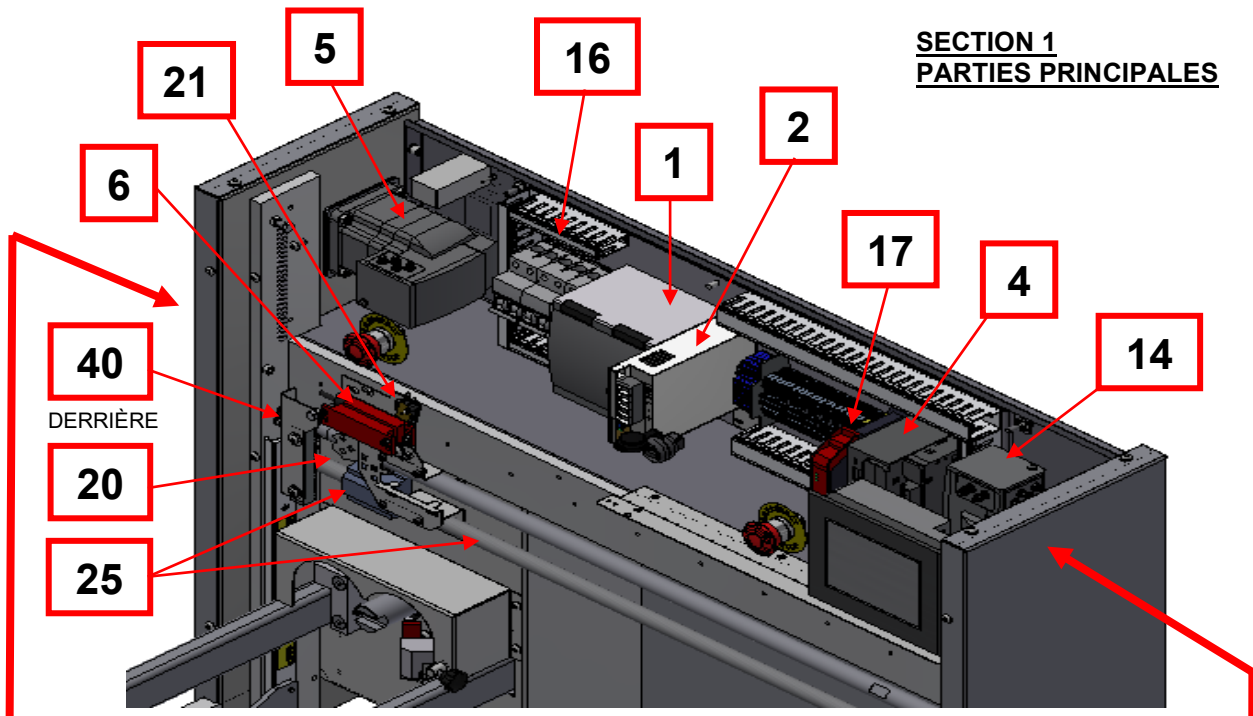

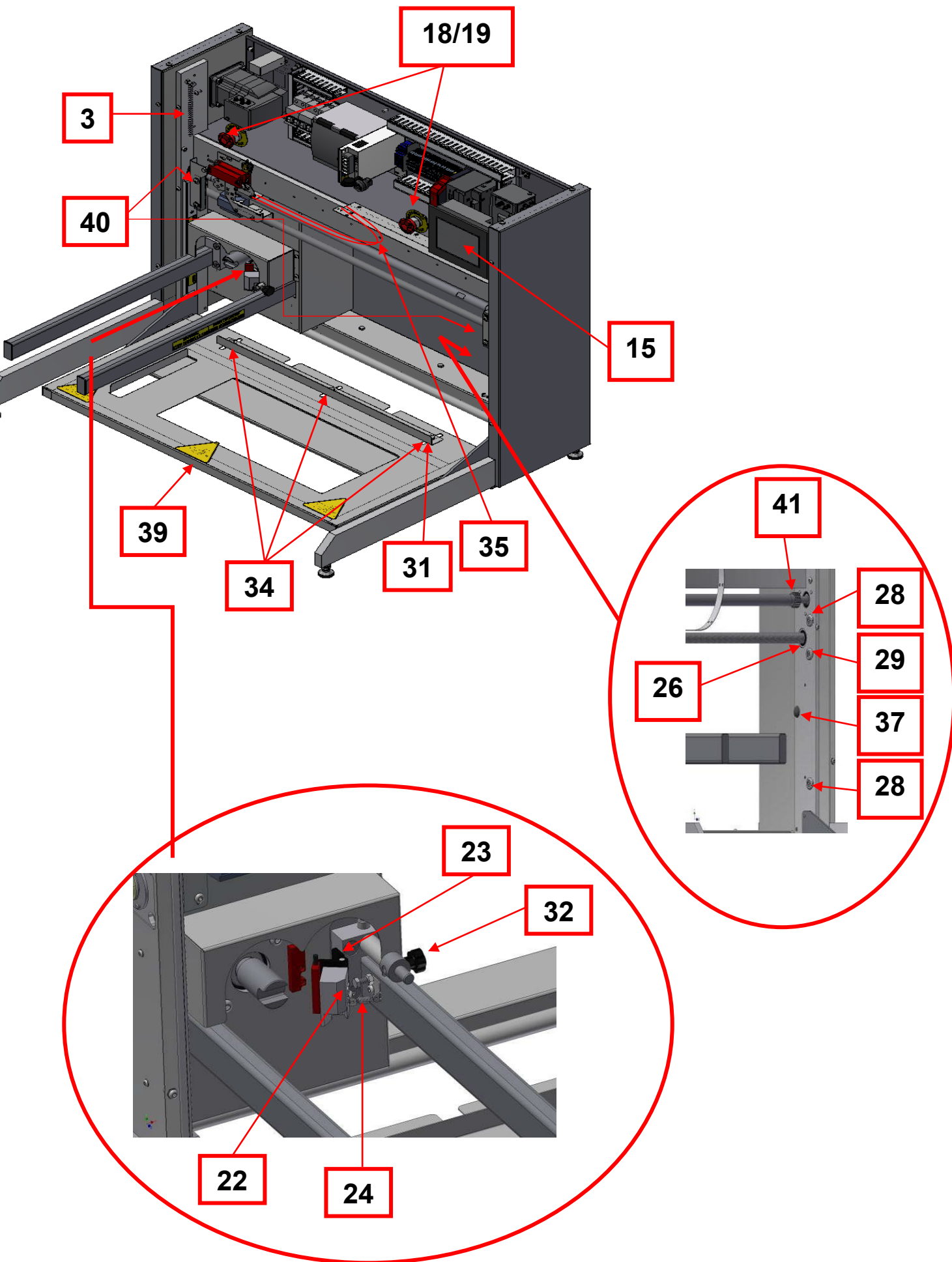

LISTE DE PIÈCES POUR ARTICLES SUR PAGES PRÉCÉDENTES

<u>ÉLÉMENT</u>	<u>DESCRIPTION</u>	<u>NUMÉRO DE PIÈCE</u>
1.	ALIMENTATION ÉLECTRIQUE 36V	B801-93-019
2.	ALIMENTATION ÉLECTRIQUE 24V	B801-93-043
3.	TRAY SPRING	A900-19-097
4.	TM251	B801-80-057
5.	TRAY MOTOR	B781-74-007
6.	SAFETY SWITCH	B801-07-005
7.	TIMING PULLEY	080-02-00026
8.	TIMING PULLEY	080-02-00020
9.	TIMING BELT	A900-21-107
10.	TIMING PULLEY	080-02-00021
11.	DEPOSIT MOTOR	B781-74-008
12.	GEARBOX	A900-11-095
13.	ADJUSTABLE FOOT	A900-27-227
14.	JOG MOTOR	B781-74-006
15.	HMI	B801-94-014
16.	CIRCUIT BREAKER	B872-22-003
17.	E-STOP RELAY	B801-11-019
18.	STOP BUTTON	B801-12-043
19.	CONTACT BLOCK	B801-14-008 (N/C), B801-14-004 (N/O)
20.	JOG SWITCH	B842-07-029
21.	TRAY SWITCH	B842-07-030

22.	TEMPLATE SAFETY SWITCH/MAGNET	B801-07-006
23.	HINGE FOR TEMPLATE SAFETY MAGNET	A900-27-217
24.	RETURN SPRING	A900-19-094
25.	BALLSCREW + NUT	080-02-00025 (400 model) 080-02-00048 (450 model)
26.	BEARING FOR BALLSCREW	A900-06-009
27.	VERTICAL SLIDES	A900-31-054
28.	V-ROLLER – CONCENTRIC	A900-06-297
29.	V-ROLLER – ECCENTRIC	A900-06-298
30.	TRACK ROLLER	A900-06-136
31.	TRAY BACK STOP	080-08-00015(450 model) 080-08-00016 (450 model)
32.	HOPPER LOCKING THUMSCREW	A900-27-213
33.	CIRCLIP – HOPPER DRIVESHAFT	A900-01-193
34.	WINGNUT FOR TRAY GUIDE	A900-04-043
35.	CABLE GUIDE STRAP	080-25-00006
36.	MAINS CABLE GLANDS	B900-17-002
37.	BUMP STOPS	A900-18-006
38.	CIRCLIPS – BALLSCREW	A900-01-112
39.	PLATFORM FABRICATION	080-08-00001(400 model) 080-08-00011(450 model)
40.	RACK	080-02-00032
41.	PINION	080-02-00032
42.	TRANS-TORQUE BUSH	A900-10-01

SECTION 2

PIECES POUR TREMIE A PATE MOLLE

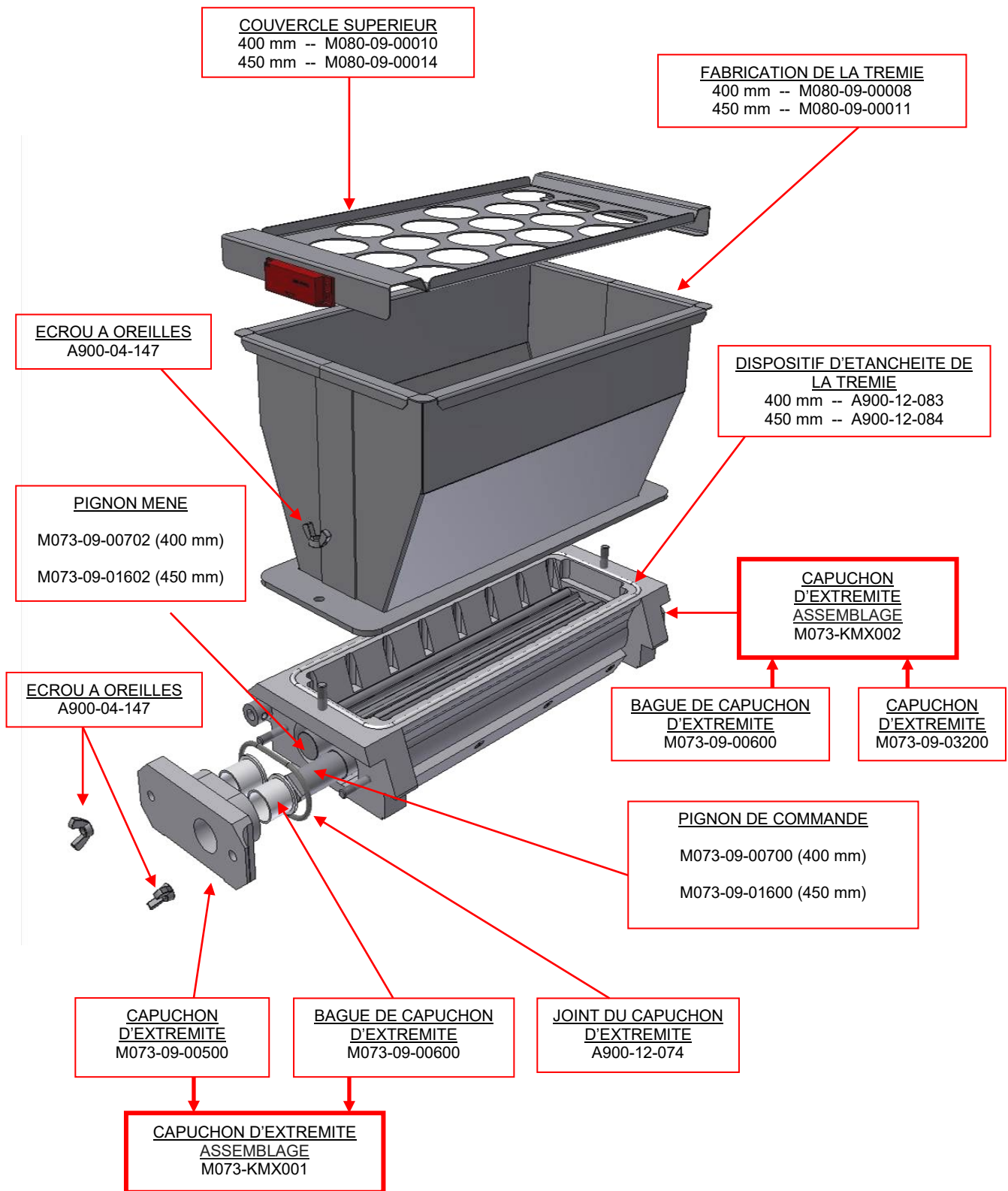



14. INFORMATIONS ELECTRIQUES

EPSILON

**VEUILLEZ CONTACTER MONO POUR LES
DERNIERS INFORMATIONS ELECTRIQUES**

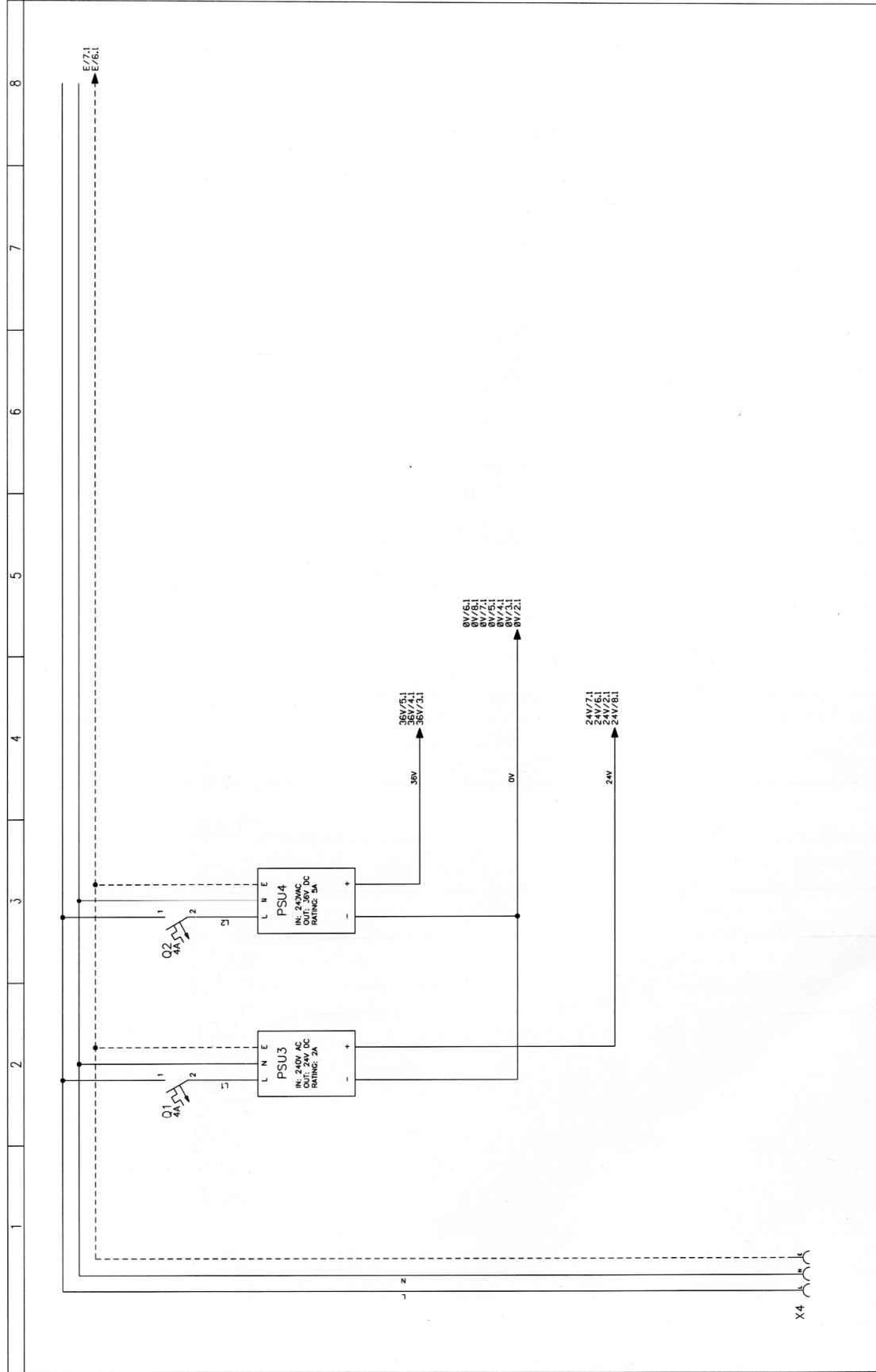

TITLE: POND EQUIPMENT QUEENSWAY WEST IND PARK SWANSEA SAS 4EB (01792) 56076 www.pondsequip.com		PROJECT DESCRIPTION: EPSILON DEPOSITOR PROJECT		PROJECT LOCATION: EPSILON_MK2	
BY: DRAM MODIFIED APPROVED INSTALLATION LOCATION		DATE: RO 24/07/17 A 19/01/18 RO AS BUILT		NOTES:	
REVISIONS: 1 2 3 4 5 6 7 8		REVISIONS: 1 2 3 4 5 6 7 8		REVISIONS: 1 2 3 4 5 6 7 8	
ELECTRICALLY APPROVED BY: ALAN THOMAS		DRAWING NUMBER: 080E25-00032		PAGE: 1 of 8	
ELECTRICAL SPECIFICATIONS: 240VAC 1PH+N+E 50HZ				REV 8 A	

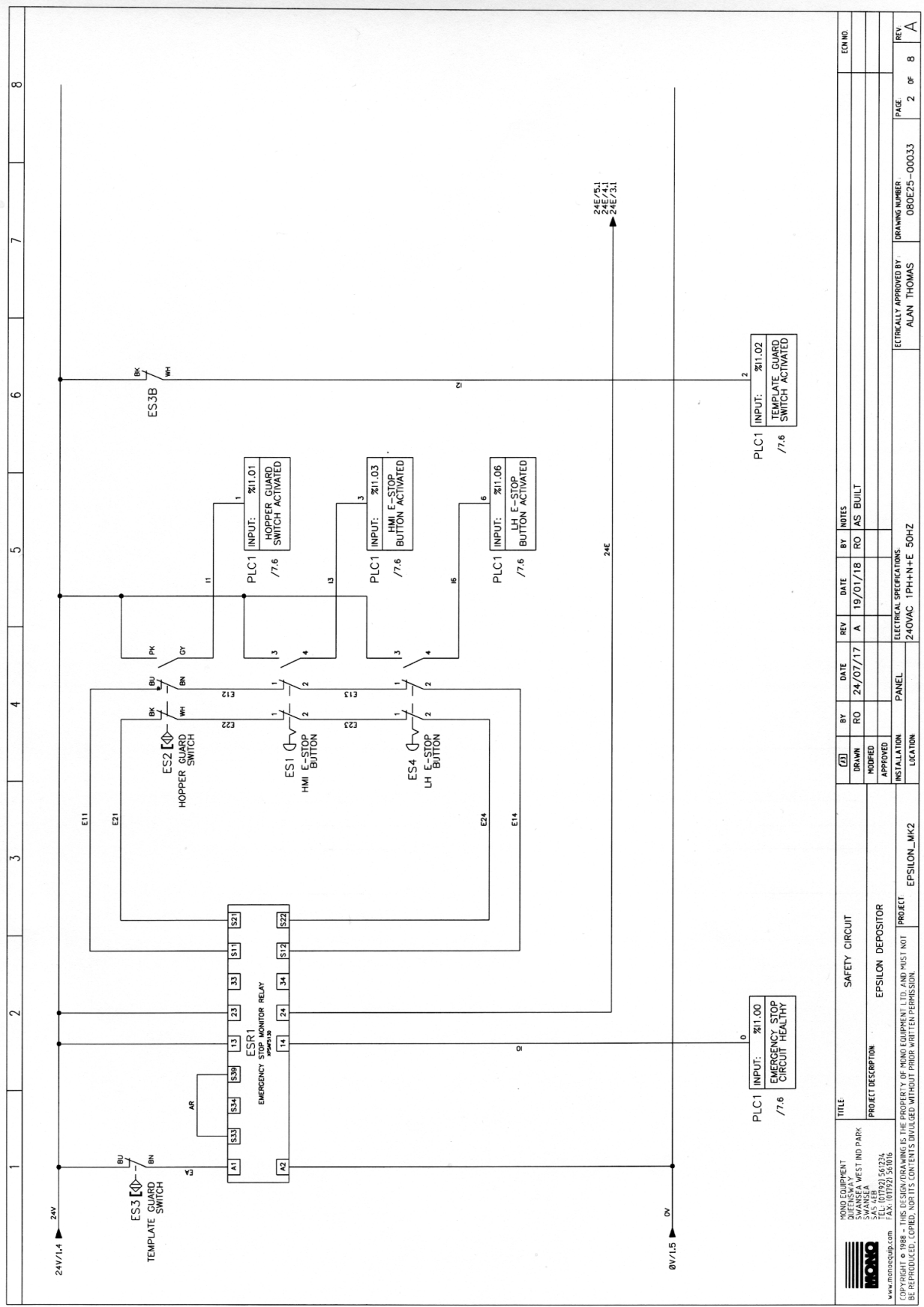

MONO EQUIPMENT QUEENSWAY WEST IND PARK 545 WEBB SWANSEA www.monoequip.com COPYRIGHT © 1998 - THIS DESIGN/DRAWING IS THE PROPERTY OF MONO EQUIPMENT LTD. AND MUST NOT BE REPRODUCED, COPIED, NOR ITS CONTENTS DIVULGED WITHOUT PRIOR WRITTEN PERMISSION.		TITLE SAFETY CIRCUIT		PROJECT DESCRIPTION EPSILON DEPOSITOR		PROJECT EPSILON_MK2		ELECTRICAL SPECIFICATIONS: 240VAC 1PH+NE 50HZ		DRAWING NUMBER 080E25-00033		PAGE 2 OF 8		REV A	
BY	RO	DATE	REV	DATE	REV	DATE	BY	NOTES							
		24/07/17	A	19/01/18			AS BUILT								
ELECTRICALLY APPROVED BY: ALAN THOMAS															

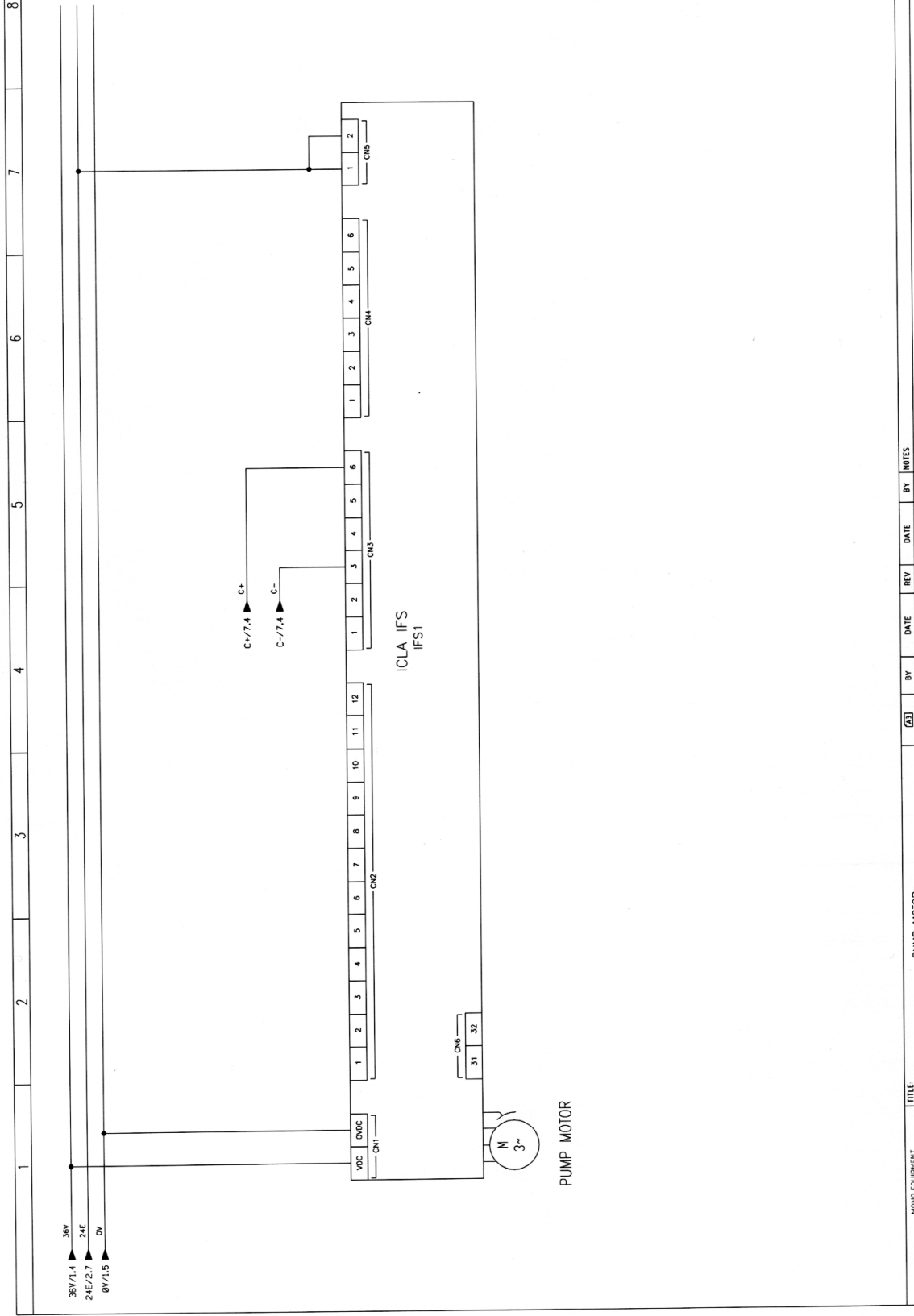

MONO EQUIPMENT SWANSEA WEST IND PARK SWANSEA SAS HER www.monoequip.com TEL: 01792 567234 COPYRIGHT © 1988 - THIS DESIGN/DRAWING IS THE PROPERTY OF MONO EQUIPMENT LTD AND MUST NOT BE REPRODUCED, COPIED, OR ITS CONTENTS DIVULGED WITHOUT PRIOR WRITTEN PERMISSION.		TITLE PUMP MOTOR CONTROL CIRCUIT		(A) BY DATE REV DATE REV BY NOTES DRAWN RO 24/07/17 A 19/01/18 RO AS BUILT		ECH NO 	
PROJECT DESCRIPTION EPSILON DEPOSITOR		INSTALLATION PANEL		ELECTRICAL SPECIFICATIONS 240VAC 1PH3W+E 50HZ		ELECTRICALLY APPROVED BY: ALAN THOMAS	
PROJECT EPSILON_MK2		LOCATION 		DRAWING NUMBER: 080E25-00034		PAGE 3 OF 8	
						REV A	

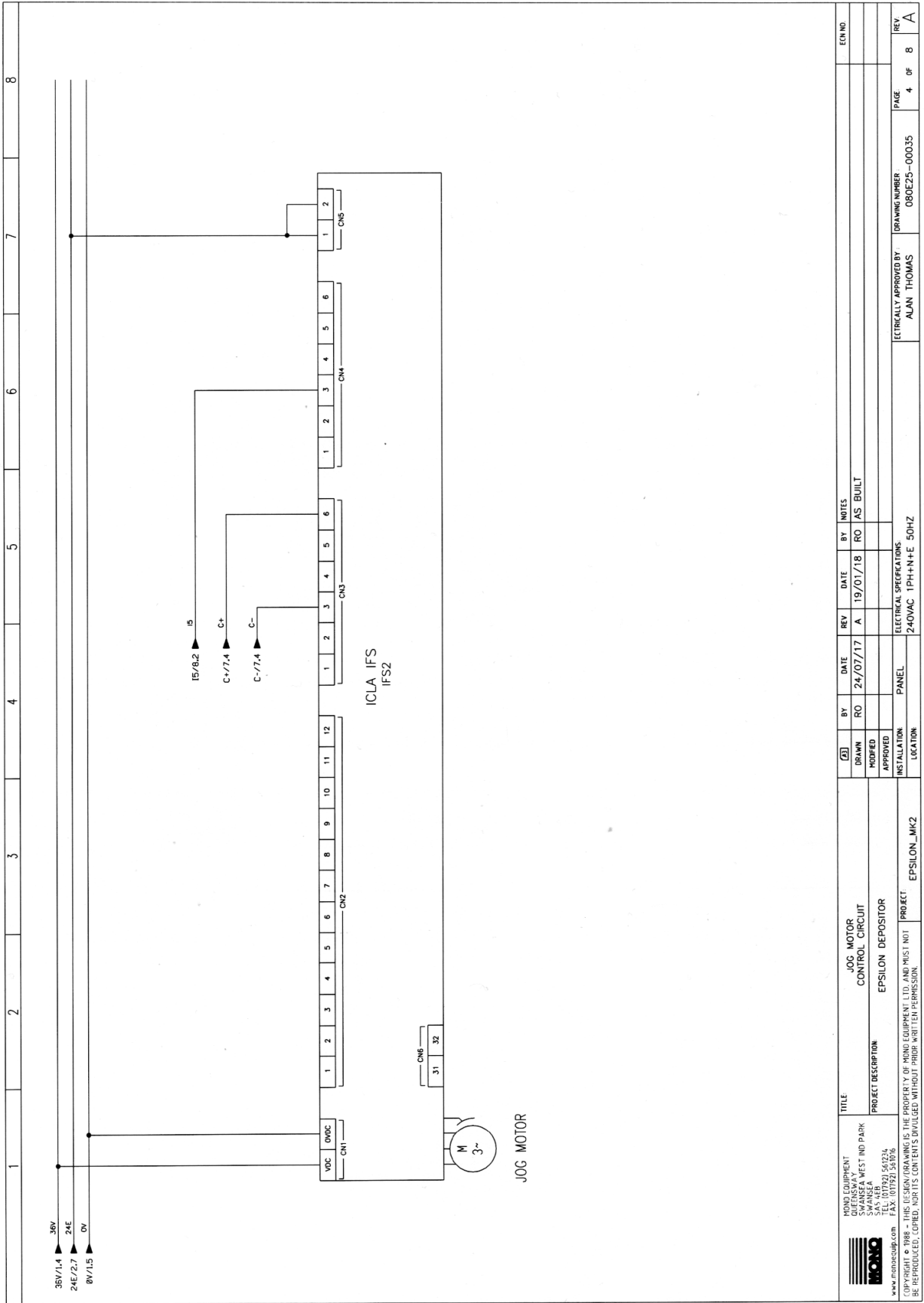

		INDUSTRIAL EQUIPMENT QUEENSWAY SWANSEA WEST IND PARK SWANSEA SA1 8BA SALES AREA TEL: 01792 567674 FAX: 01792 567675 www.epsilon.co.uk		TITLE JOG MOTOR CONTROL CIRCUIT		DATE 24/07/17		REV A		DATE 19/07/18		BY RO		NOTES AS BUILT		REV A	
PROJECT DESCRIPTION EPSILON DEPOSTOR		PROJECT EPSILON_MK2		INSTALLATION PANEL		ELECTRICAL SPECIFICATIONS 240VAC 1PH+NE 50HZ		ELECTRICALLY APPROVED BY ALAN THOMAS		DRAWING NUMBER 080E25-00035		PAGE 4 OF 8		REV A			

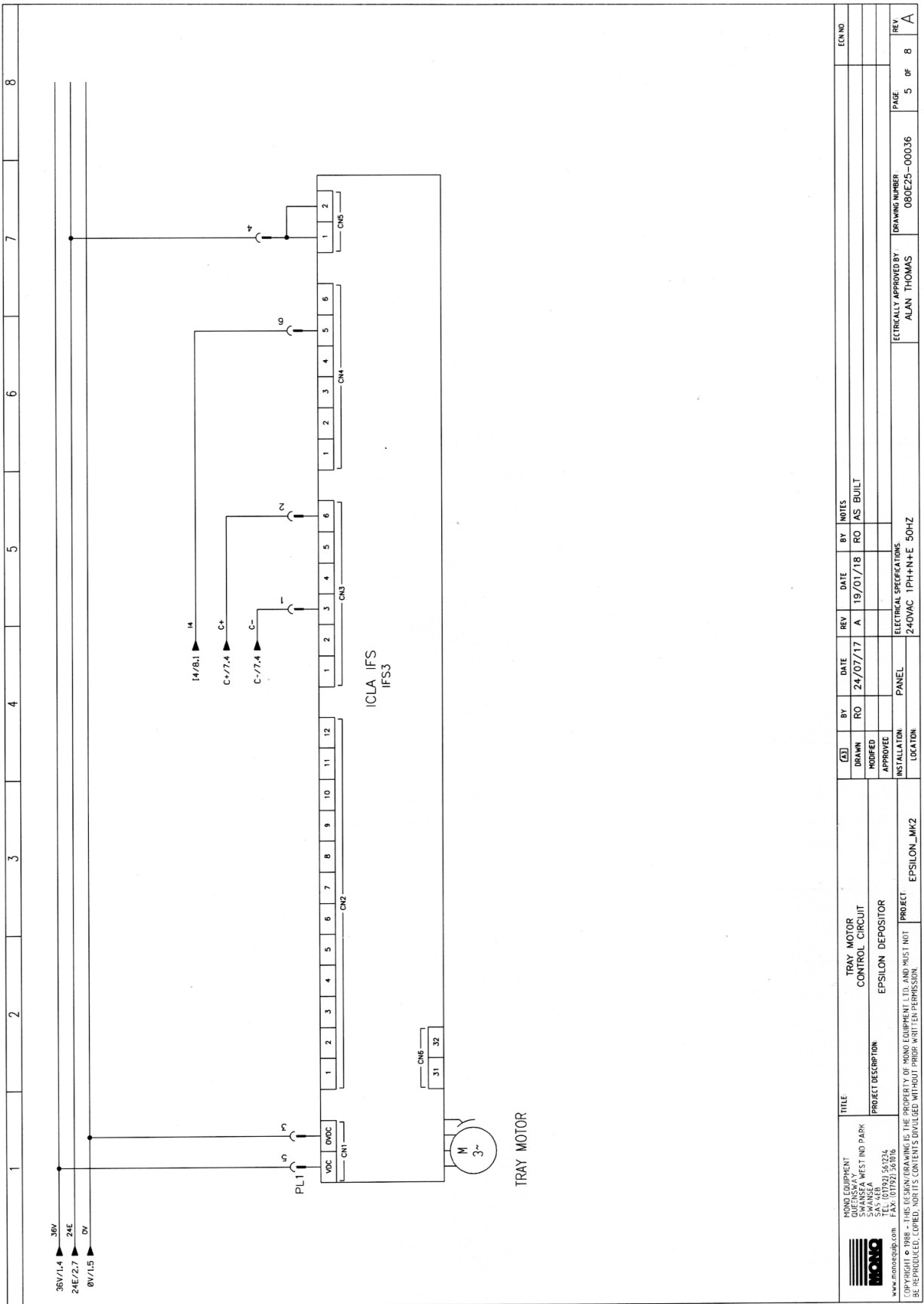

MONS EQUIPMENT SWANSEA WEST IND PARK QUEENSWAY SWANSEA SAS #18 TEL: (01792) 56724 www.monsgroup.com		TITLE TRAY MOTOR CONTROL CIRCUIT		DATE 19/01/18		BY RO AS BUILT		ECC NO	
PROJECT DESCRIPTION EPSILON DEPOSITOR		DRAWN RO		DATE 24/07/17		REV A			
PROJECT EPSILON_MK2		APPROVEE		DATE		BY			
INSTALLATION LOCATION		MODIFIED		DATE		BY			
ELECTRICAL SPECIFICATIONS 240VAC 1PH+NE 50HZ		ELECTRICALLY APPROVED BY ALAN THOMAS		DRAWING NUMBER 080E25-00036		PAGE 5 of 8		REV A	

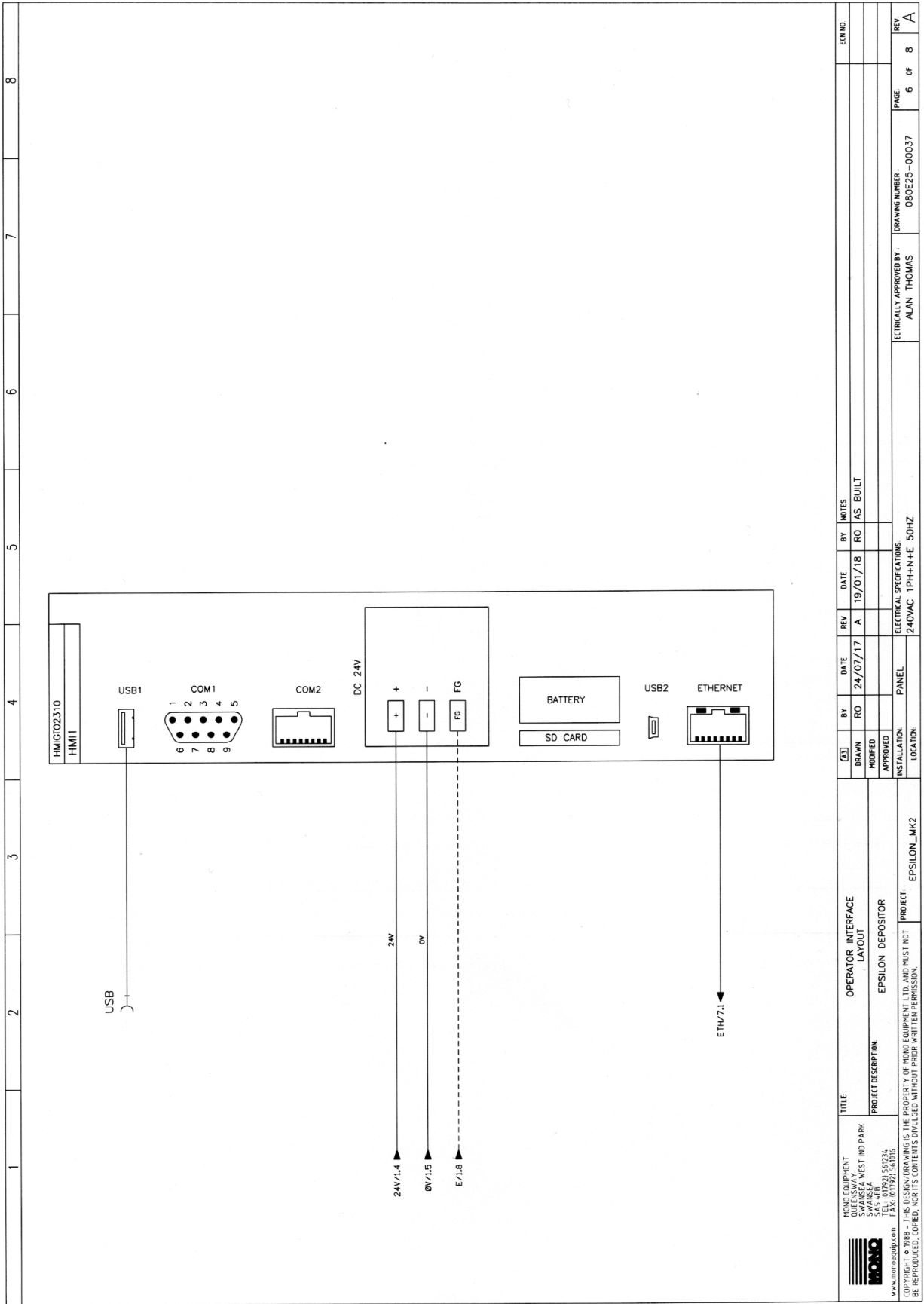

1	2	3	4	5	6	7	8
---	---	---	---	---	---	---	---

 MONO EQUIPMENT QUEENSLAND WEST IND PARK SWANSEA WEST QLD 4870 SA 4870 TEL: (07) 551 5013 WWW.MONOEQUIPMENT.COM		TITLE OPERATOR INTERFACE LAYOUT		DRAWN MODIFIED APPROVED	BY RO DATE 24/07/17	REV A DATE 19/01/18	BY RO DATE AS BUILT	NOTES ELECTRICAL SPECIFICATIONS 240VAC 1PH+N+E 50HZ	DRAWING NUMBER 080E25-00037	PAGE 6 of 8	REV A
PROJECT DESCRIPTION EPSILON DEPOSITOR		PROJECT EPSILON_MK2		INSTALLATION PANEL		ELECTRICALLY APPROVED BY: ALAN THOMAS					

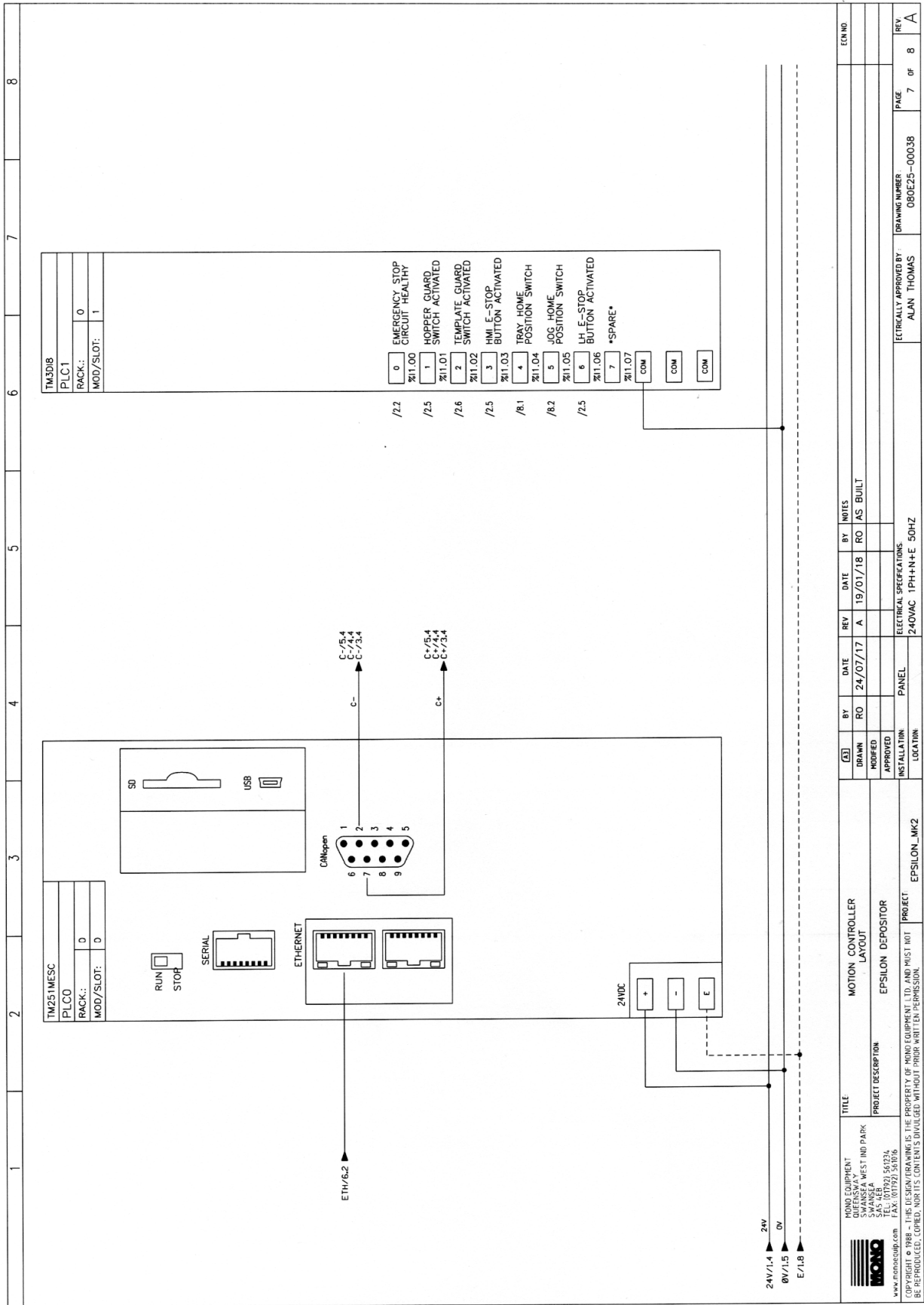

DATE	REV	BY	NOTES	DATE	REV	BY	NOTES
19/01/18	A	RO	AS BUILT	24/07/17	A	RO	AS BUILT

DRIVING NUMBER	080E25-00038
PAGE	7 OF 8
REV	A

ETRICALLY APPROVED BY	ALAN THOMAS
-----------------------	-------------

ELECTRICAL SPECIFICATIONS	240VAC 1PH+N+E 50HZ
---------------------------	---------------------

LOCATION	EPSILON_MK2
PROJECT	EPSILON DEPOSTOR
PROJECT	LAYOUT
PROJECT	MOTION CONTROLLER
PROJECT	TITLE

SWAN EQUIPMENT	QUEENSWAY
SWANSEA WEST IND PARK	SWANSEA
SALES AREA	SALES AREA
TEL: 007921 561234	FAX: 007921 561234
www.swanequip.com	

COPYRIGHT © 1998 - THE DESIGN/DRAWING IS THE PROPERTY OF SWAN EQUIPMENT LTD. AND MUST NOT BE REPRODUCED, COPIED, NOR ITS CONTENTS DISCLOSED WITHOUT PRIOR WRITTEN PERMISSION.

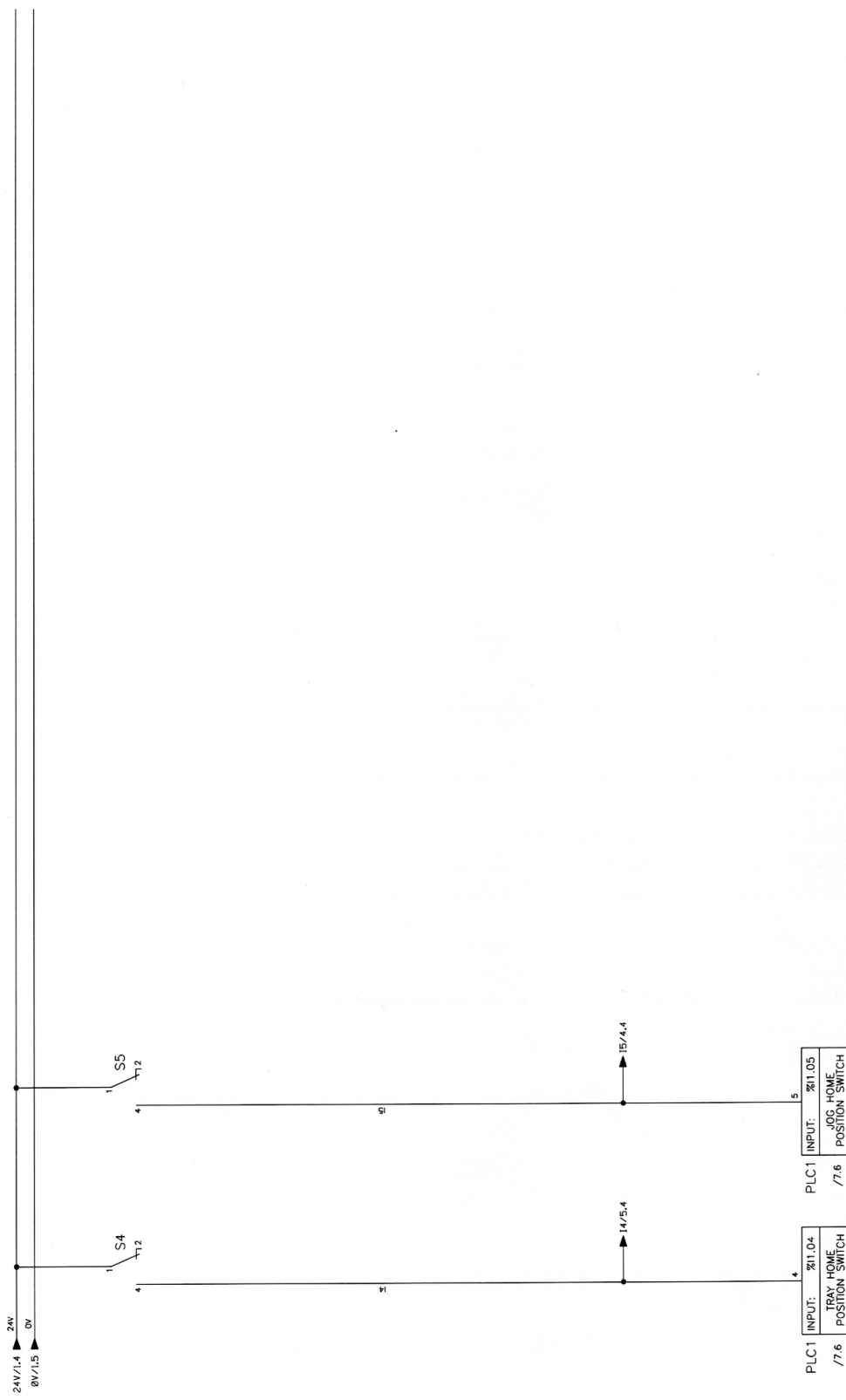

		TITLE: MOTION CONTROLLER INPUTS		BY: RO		DATE: 24/07/17		REV: A		DATE: 19/01/18		BY: RO		NOTES: AS BUILT		EFN:ND	
MONO EQUIPMENT QUEENSWAY SWANSEA WEST IND PARK SA1 4EB SA1 4EB T: 01792 540374 F: 01792 540376 www.monoequip.com		PROJECT DESCRIPTION: EPSILON DEPOSITOR		APPROVED:		INSTALLATION: PANEL		ELECTRICAL SPECIFICATIONS: 240VAC 1PH+N+E 50HZ		ELECTRICALLY APPROVED BY: ALAN THOMAS		DRAWING NUMBER: 080E25-00039		PAGE: 8 OF 8		REV: A	

Comme notre politique consiste à améliorer nos machines de manière continue, nous nous réservons le droit de modifier les caractéristiques sans préavis.

Les équipements figurant dans ce manuel sont accrédités CE.



Epsilon



Queensway

Swansea West Industrial Estate
Swansea.

SA5 4EB ROYAUME-UNI

Tél. : +44(0)1792 561234

Tél. pieces de rechange : +44(0)1792 564039

Fax. : +44(0)1792 561016

Courriel: marketing@monoequip.com

Site Web: www.monoequip.com

MISE AU REBUT

Il faut être prudent lorsque la machine atteint sa limite de durée de vie. Jeter toutes les pièces dans un lieu approprié de recyclage ou autre, conformément à la loi en vigueur.